

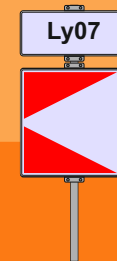

BANEDANMARK

# Strækningsoversigt S-banen



25-3 Gældende fra 25.02.2025

### Ændringer i forhold til forrige version

Der er foretaget en gennemgribende revision af samtlige sider i strækningsoversigten. Revisionen er sket på baggrund af et ønske om tydeliggørelse af sporbenævnelserne på S-banen.

Spor der ligger uden for områder med sporskifter, vil fremover blive benævnt hovedspor, uanset om sporet ligger i forbindelse med en perron eller ej.

Overgangen mellem to spornumre sker som udgangspunkt ved første/sidste sporskiftes tungespids.

Det anbefales, at man informerer sig i afsnit 2.2. Strækningsoversigt – skematiske tegninger.

Udover de nedstående beskrevne rettelser, er der i denne version af strækningsoversigten foretaget flere faktuelle og redaktionelle rettelser.

#### 7. Lersøen - (Østerport)

##### Side 19

Rettelse: Hovedsporet mellem Lersøen og Svanemøllen omdøbes til 7. hovedspor.

#### 820. København H - Hillerød

##### Side 43

Rettelse: Hovedsporet mellem Svanemøllen og Hellerup omdøbes til 3. henholdsvis 4. hovedspor.

#### 850. København H - Køge

##### Side 95

Rettelse: København S ændret til Sjælør i boks mellem 1. og 2. hsp.

#### 860. Hellerup - Klampenborg

##### Side 113

Rettelse: Hovedsporet mellem Hellerup og Klampenborg omdøbes til 3. henholdsvis 4. hovedspor.

Strækningsoversigt for S-banen udgives af:

Banedanmark  
Kvalitet & Sikkerhed  
Carsten Niebuhrs Gade 43  
1577 København V

E-mail: trafikaleregler@bane.dk

*Dette er et elektronisk dokument. I tilfælde af uoverensstemmelse(r) mellem en papirkopi af dokumentet og det elektroniske dokument, er det til enhver tid den elektroniske udgave, som er gyldig. Et elektronisk dokument forudsættes vist på et korrekt indstillet medie uden farvefejl.*

Den gyldige elektroniske version kan altid findes på [www.bane.dk](http://www.bane.dk)

## Indholdsfortegnelse

### Generel information om S-banen

|    |                                |   |
|----|--------------------------------|---|
| 1. | Infrastrukturoplysninger ..... | 5 |
|----|--------------------------------|---|

### Signaturoversigt mv.

|      |   |   |
|------|---|---|
| 2.   | Signaturoversigt .....                          | 6 |
| 2.1. | Strækningsoversigt - forreste side .....        | 6 |
| 2.2. | Strækningsoversigt - skematiske tegninger ..... | 7 |

### Bremsetabeller

|      |                                    |    |
|------|------------------------------------|----|
| 3.   | Bremsetabellernes anvendelse ..... | 11 |
| 3.1. | Bremsetabeller .....               | 11 |

### Stigningsbogstaver

|    |  |    |
|----|--|----|
| 4. | Oversigt over hvad stigningsbogstaver svarer til i promiller ..... | 15 |
|----|--|----|

### Strækninger med CBTC-anlæg

|      |  |    |
|------|--|----|
| 5.   | Strækninger med CBTC-anlæg.....  | 16 |
| 5.1. | MSR/CSR (dynamisk hastighedsnedsættelse/betinget hastighedsnedsættelse) længder..... | 16 |

### Strækningsoversigt

|                      |  |     |
|----------------------|--|-----|
| <b>Strækning 7</b>   | Køretning Lersøen - (Østerport) .....                                  | 19  |
|                      | Køretning (Østerport) - Lersøen .....                                  | 21  |
| <b>Strækning 810</b> | Køretning København H - Høje Taastrup .....                            | 24  |
|                      | Køretning Høje Taastrup - København H .....                            | 32  |
| <b>Strækning 820</b> | Køretning København H - Hillerød .....                                 | 41  |
|                      | Køretning Hundested - Hillerød og Hillerød - Kagerup/Snekkersten ..... | 51  |
|                      | Køretning Kagerup/Snekkersten - Hillerød og Hillerød - Hundested ..... | 52  |
|                      | Køretning Hillerød - København H .....                                 | 53  |
| <b>Strækning 830</b> | Køretning Valby - Frederikssund .....                                  | 64  |
|                      | Køretning Frederikssund - Valby .....                                  | 72  |
| <b>Strækning 840</b> | Køretning Svanemøllen - Farum .....                                    | 81  |
|                      | Køretning Farum - Svanemøllen .....                                    | 86  |
| <b>Strækning 850</b> | Køretning København H - Køge .....                                     | 92  |
|                      | Køretning Køge - København H.....                                      | 102 |
| <b>Strækning 860</b> | Køretning Hellerup - Klampenborg .....                                 | 113 |
|                      | Køretning Klampenborg - Hellerup .....                                 | 115 |
| <b>Strækning 880</b> | Køretning København Syd- Hellerup.....                                 | 118 |
|                      | Køretning Hellerup - København Syd.....                                | 123 |

## Generel information om S-banen

## 1. Infrastrukturoplysninger

| System                | Type  |
|-----------------------|---|
| <b>Kørestrøm</b>      | Kørestrømsanlæg forsynet med 1650 V jævnstrøm (DV).<br>Omformerstationer forsynet med 30 kV / 10 kV vekselstrøm 50 Hz (AC). |
| <b>Signal</b>         | Communication Based Train Control (CBTC).   |
|                       | In-Cab-Indication (ICI)   |
| <b>Kommunikation</b>  | Global System Mobile for Railway Communications (GSM-R).  |
| <b>Parkeringsspor</b> | Spor jf. ORS DEF. 361<br>I disse spor tilbydes Coupling Mode (CM) automatisk, når toget ankommer i sporet.                  |

### Signaturoversigt mv.

#### 2. Signaturoversigt

##### 2.1 Strækningsoversigt - forreste side

Forreste side for de enkelte banestrækninger indeholder følgende oplysninger:

- banestrækningens nummer og benævnelse
- strækningshastigheden, eventuelt delt op i afsnit, for køretøjer udstyret med CBTC
- strækningshastigheden, eventuelt delt op i afsnit, for køretøjer udstyret med ICI
- telefonoplysninger
- parkeringsspor.

2.2. Strækningsoversigt - skematiske tegninger

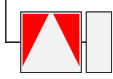
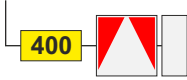
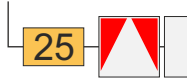



|  |   |
|--|---|
| <p><b>Afsnitsmærke</b></p>                                     |  <p><b>Sam26</b><br/>km 5,9</p> <p>Afsnitsmærkets nummer og kilometrerings vises i forbindelse med afsnitsmærket.</p>                            |
| <p><b>Afsnitsmærke</b><br/>Reduceret standselængde</p>         |  <p><b>Ly05</b><br/>km 13,5</p> <p>Mærket vises med gul boks på afsnitsmærket med indikation af den reducerede standselængde.</p>               |
| <p><b>Afsnitsmærke</b><br/>Mærke for hastighedsnedsættelse</p> |  <p><b>Ler31</b><br/>km 11,3</p> <p>Permanent opsatte mærker for hastighedsnedsættelse vises med gul boks på afsnitsmærket med hastighed.</p> |

2.2. Strækningsoversigt - skematiske tegninger



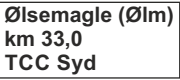
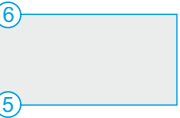
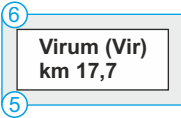

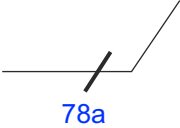
|  |  |              |           |           |            |           |           |           |           |           |  |  |              |
|--|--|--------------|-----------|-----------|------------|-----------|-----------|-----------|-----------|-----------|--|--|--------------|
| <p><b>Hastighed</b><br/>Hastighedsprofil</p>                 | <p><b>2. hovedspor</b> <span style="margin-left: 150px;"><b>Spor 1</b></span></p>  <p>Hastighedsprofilen er vist over og under den skematiske sporplan med den aktuelt gældende farvemarkerede hastighed og gælder for tog udstyret med CBTC-anlæg.</p> <p>Over det enkelte hastighedsprofil er det angivet hvilket hovedspor og spor på lokationer med sporskifter det gælder for.</p> <p>Kilometerangivelserne ved de anførte hastigheder angiver det sted, hvor der sker ændring af den højst tilladte hastighed.</p>  <p>Gældende hastighed <span style="margin-left: 100px;">I km 14,0 nedsættes hastigheden til 60 km/t</span> <span style="margin-left: 100px;">I km 14,4 øges hastigheden til 90 km/t</span></p>   |              |           |           |            |           |           |           |           |           |  |  |              |
| <p><b>Hastighed</b><br/>Sporets højst tilladte hastighed</p> | <p>I spor hvor kørtilladelser er muligt, vises den højst tilladte hastighed således:</p> <table border="0" style="width: 100%;"> <tr> <td> = 120 km/t</td> <td> = 80 km/t</td> <td> = 50 km/t</td> </tr> <tr> <td> = 100 km/t</td> <td> = 70 km/t</td> <td> = 40 km/t</td> </tr> <tr> <td> = 90 km/t</td> <td> = 60 km/t</td> <td> = 30 km/t</td> </tr> <tr> <td></td> <td></td> <td> = 20/25 km/t</td> </tr> </table> <p>For køretøjer udstyret med ICI-anlæg angiver kasserne højst tilladte hastighed således:</p> <p><span style="border: 1px solid black; padding: 2px;">70</span> = 70 km/t <span style="margin-left: 100px;"><span style="border: 1px solid black; padding: 2px;">40</span> = 40 km/t</span></p> <p><b>NB:</b> Uanset de viste hastigheder i strækningsoversigten, skal et eventuel "Mærke for hastighedsnedsættelse" efterkommes frem til rutens endepunkt, hvis køretøjer udstyret med CBTC fremføres i RM- og CM-mode eller hvis køretøjer udstyret med ICI-anlæg ikke får "Grøn kørtilladelse" i ICI-panelet.</p> | = 120 km/t   | = 80 km/t | = 50 km/t | = 100 km/t | = 70 km/t | = 40 km/t | = 90 km/t | = 60 km/t | = 30 km/t |  |  | = 20/25 km/t |
| = 120 km/t   | = 80 km/t  | = 50 km/t    |           |           |            |           |           |           |           |           |  |  |              |
| = 100 km/t   | = 70 km/t  | = 40 km/t    |           |           |            |           |           |           |           |           |  |  |              |
| = 90 km/t  | = 60 km/t  | = 30 km/t    |           |           |            |           |           |           |           |           |  |  |              |
|  |  | = 20/25 km/t |           |           |            |           |           |           |           |           |  |  |              |



2.2. Strækningsoversigt - skematiske tegninger

|   |   |
|---|---|
| <p><b>Område</b><br/>Område med sporskifter</p> |  <p>Oplysninger om områder med sporskifter:<br/>                 Navn og forkortelse<br/>                 -Kilometerangivelse af perronmidte<br/>                 -Ansvarsområde.</p>   |
| <p><b>Område</b><br/>Perron</p>                 |  <p>Perroner vises med perronnumre.</p>  <p>Oplysninger om perronområde:<br/>                 -Navn og forkortelse<br/>                 -Kilometerangivelse af perronmidte<br/>                 -Ansvarsområde (kun hvis der er sporskifter tilknyttet området).</p>   |
| <p><b>Område</b><br/>Stigningsbogstav</p>       |  <p>Oplysninger om stigningsbogstav:<br/>                 -Strækning<br/>                 -Stigningsbogstav<br/>                 -Ansvarsområde.</p>  |
| <p><b>RFID-mærker</b></p>                       | <p>Som udgangspunkt har alle sporstoppere og afsnitsmærker tilknyttet et RFID-mærke. Nedenstående farvemærker indikerer, at placeringen af et givent RFID-mærke afviger fra standarden.</p> <ul style="list-style-type: none"> <li><span style="color: green;">●</span> RFID-mærket er placeret på en RFID-pæl på perron</li> <li><span style="color: yellow;">●</span> RFID-mærket er placeret på afsnitsmærket, men adgang og skanning kræver et trafiklederbeskyttet område</li> <li><span style="color: red;">●</span> Intet RFID-mærke.</li> </ul> |
| <p><b>Spor</b><br/>Afløbssko</p>                |  <p>Skråstillet streg på tværs af sporsignatur indikerer en afløbssko.<br/>                 Afløbsskoens nummer står med blå.</p>   |
| <p><b>Spor</b><br/>Parkeringspor</p>            |  <p>Spornummer angivet på rød baggrund.</p>   |

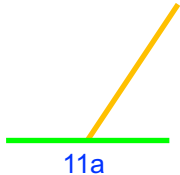
2.2. Strækningsoversigt - skematiske tegninger

|  |  |
|--|--|
| <p><b>Spor</b><br/>Rangerområde</p>    |  <p>Rangerområdets navn vil fremgå af strækningsoversigten.</p>  |
| <p><b>Spor</b><br/>Sporbenævnelser</p> |  <p><b>Spor med mulighed for kørtilladelser</b></p> <p>Øvrige spor (tynd).</p> <p>Spornummer/hovedspornummer er angivet i sporsignaturen.</p> <p>Overgang mellem to spornumre sker som udgangspunkt ved et sporskiftes tungespids, men kan også ske ved andre infrastrukturobjekter.</p> |
| <p><b>Spor</b><br/>Sporskifte</p>      |  <p>Sporskiftenummer står med blå.</p>  |
| <p><b>Spor</b><br/>Sporstopper</p>     |  <p>I strækningsoversigten vises sporstoppere med det nummer der fremgår af signalsystemet.</p>  |
| <p><b>Spor</b><br/>Underføring</p>     |   |

## Bremsetabeller

### 3. Bremsetabellernes anvendelse

For banestrækningerne 7 og 810 - 880 anvendes for

- R-bremsede tog tabel 1
- P-bremsede tog tabel 2

Af bremsetabellerne fremgår følgende:

Den

- største tilladte hastighed i forhold til bremseprocenten for tog uden virksomt togkontrolanlæg
- maksimale toglængde.

#### 3.1 Bremsetabeller

Se side 12 - 14.

TABEL 1: Bremsetabel for strækningerne 7 og 810 - 880 R-bremsende tog

| Banestrækning  | Toglængde meter                          | Med største tilladte hastighed km/t skal bremseprocenten mindst være |    |    |          |                |                      |                      |
|--|--|--|----|----|----------|----------------|----------------------|----------------------|
|  |  | 40   | 45 | 50 | 55       | 60             | 65                   | 70                   |
| 7. Lersøen - (Østerport)<br>---<br>(Østerport) - Lersøen   | 0 - 400<br>0 - 400                       | 100<br>91  |    |    |          |                |                      |                      |
| 810. (* København H - Høje Taastrup<br>---<br>Høje Taastrup - København H *)                                       | 0 - 400<br>0 - 400                       |  |    |    |          | 50             | 51                   | 50<br>54             |
| 820. København H - Lyngby<br>Lyngby - Hillerød<br>---<br>Hillerød - Lyngby<br>Lyngby - København H                 | 0 - 400<br>0 - 400<br>0 - 400<br>0 - 400 |  |    |    | 50<br>50 | 56<br>56<br>50 | 50<br>58<br>58<br>53 | 51<br>60<br>60<br>55 |
| 830. (* Valby - Ballerup<br>Ballerup - Frederikssund<br>---<br>Frederikssund - Ballerup<br>Ballerup - (Valby *)    | 0 - 400<br>0 - 400<br>0 - 400<br>0 - 400 |  |    |    |          |                | 50<br>53             | 50<br>52<br>50<br>55 |
| 840. Svanemøllen - Buddinge<br>Buddinge - Farum<br>---<br>Farum- Buddinge<br>Buddinge - Svanemøllen                | 0 - 400<br>0 - 400<br>0 - 400<br>0 - 400 |  |    |    | 50<br>50 | 50<br>56<br>56 | 51<br>58<br>50<br>58 | 54<br>60<br>52<br>60 |
| 850. (* København H - Køge<br>---<br>Køge - København H *)   | 0 - 400<br>0 - 400                       |  |    |    |          | 56<br>50       | 58<br>51             | 60<br>54             |
| 860. Hellerup - Klampenborg<br>---<br>Klampenborg - Hellerup   | 0 - 400<br>0 - 400                       |  |    |    |          | 50<br>50       | 51<br>53             | 54<br>55             |
| 880. København Syd - Flintholm<br>Flintholm - Hellerup<br>---<br>Hellerup - Flintholm<br>Flintholm - København Syd | 0 - 400<br>0 - 400<br>0 - 400<br>0 - 400 |  |    |    |          | 50             | 53<br>50             | 55<br>51             |

TABEL 2: Bremsetabel for strækningerne 7 og 810 - 880 P-bremsende tog

| Banestrækning                              | Toglængde meter | Med største tilladte hastighed km/t skal bremseprocenten mindst være |    |    |    |    |    |    |
|--|-----------------|--|----|----|----|----|----|----|
|  |                 | 40   | 45 | 50 | 55 | 60 | 65 | 70 |
| 7. Lersøen - (Østerport)<br>---            | 0 - 835         | 50   |    |    |    |    |    |    |
| (Østerport) - Lersøen                      | 0 - 835         | 50   |    |    |    |    |    |    |
| 810. (* København H - Høje Taastrup<br>--- | 0 - 600         |  |    |    |    |    |    | 50 |
| Høje Taastrup - København H *)             | 0 - 600         |  |    |    |    |    |    | 50 |
| 820. København H - Lyngby                  | 0 - 600         |  |    |    |    |    |    | 50 |
| Lyngby - Hillerød                          | 601 - 835       |  |    |    |    |    | 50 | 54 |
| ---  | 0-600           |  |    |    |    |    | 50 | 57 |
| ---  | 601-835         |  |    |    |    | 50 | 57 | 65 |
| Hillerød - Lyngby                          | 0 - 600         |  |    |    |    |    | 50 | 57 |
| ---  | 601 - 835       |  |    |    |    | 50 | 57 | 65 |
| Lyngby - København H                       | 0-600           |  |    |    |    |    | 50 | 53 |
| ---  | 601-835         |  |    |    |    | 50 | 51 | 60 |
| 830. Frederikssund - (Ballerup)            | 0 - 600         |  |    |    |    |    |    | 50 |
| Ballerup - Valby *)                        | 0 - 600         |  |    |    |    |    | 50 | 53 |
| ---  |                 |  |    |    |    |    |    |    |
| (* Valby - Frederikssund                   | 0 - 600         |  |    |    |    |    |    | 50 |

TABEL 2: Fortsat fra side 13

| Banestrækning                  | Toglængde meter | Med største tilladte hastighed km/t skal bremseprocenten mindst være |    |    |    |    |    |    |
|--------------------------------|-----------------|--|----|----|----|----|----|----|
|                                |                 | 40   | 45 | 50 | 55 | 60 | 65 | 70 |
| 840. Svanemøllen - Buddinge    | 0 - 600         |  |    |    |    |    | 50 | 51 |
| Buddinge - Farum               | 0 - 600         |  |    |    |    |    | 50 | 57 |
| ---                            |                 |  |    |    |    |    |    |    |
| Farum - Buddinge               | 0 - 600         |  |    |    |    |    |    | 50 |
| Buddinge - Svanemøllen         | 0 - 600         |  |    |    |    |    | 50 | 57 |
| 850. (* København H - Køge     | 0 - 600         |  |    |    |    |    | 50 | 57 |
| ---                            | 601 - 835       |  |    |    |    | 50 | 57 | 65 |
| Køge - København H *)          | 0 - 600         |  |    |    |    |    | 50 | 51 |
| ---                            | 601 - 835       |  |    |    |    |    | 50 | 58 |
| 860. Hellerup - Klampenborg    | 0 - 600         |  |    |    |    |    | 50 | 51 |
| ---                            |                 |  |    |    |    |    |    |    |
| Klampenborg - Hellerup         | 0 - 600         |  |    |    |    |    | 50 | 53 |
| 880. København Syd - Flintholm | 0 - 600         |  |    |    |    |    |    |    |
| Flintholm - Hellerup           | 0 - 600         |  |    |    |    |    | 50 | 53 |
| ---                            |                 |  |    |    |    |    |    |    |
| Hellerup - Flintholm           | 0 - 600         |  |    |    |    |    |    | 50 |
| Flintholm - København Syd      | 0 - 600         |  |    |    |    |    |    |    |

## Stigningsbogstaver

## 4. Oversigt over hvad stigningsbogstaver svarer til i promille

| System | Promiller         |
|--------|-------------------|
| A      | Fra 30,0 til 25,1 |
| B      | Fra 25,0 til 20,1 |
| C      | Fra 20,0 til 17,1 |
| D      | Fra 17,0 til 14,1 |
| E      | Fra 14,0 til 12,1 |
| F      | Fra 12,0 til 10,1 |
| G      | Fra 10,0 til 8,6  |
| H      | Fra 8,5 til 7,1   |
| J      | Fra 7,0 til 6,1   |
| K      | Fra 6,0 til 5,1   |
| L      | Fra 5,0 til 3,1   |
| M      | Fra 3,0 til 0,0   |

## Strækninger med CBTC-anlæg

### 5. Strækninger med CBTC-anlæg

| Strækninger med CBTC-anlæg       |
|----------------------------------|
| 810. København H - Høje Taastrup |
| 820. København H - Hillerød      |
| 830. Valby - Frederikssund       |
| 840. Svanemøllen - Farum         |
| 850. København H - Køge          |
| 860. Hellerup - Klampenborg      |
| 880. København Syd - Hellerup    |

### 5.1 MSR/CSR (dynamisk hastighedsnedsættelse/betinget hastighedsnedsættelse) længder

|  |       |
|--|-------|
| Jægersborg - Hillerød                          | 220 m |
| Nordhavn - Gentofte, Ryparken - Kampenborg     | 220 m |
| Ryparken - Farum                               | 250 m |
| København Syd - Lersøen                        | 240 m |
| Østerport - Sydhavn, Dybbølsbro - Carlsberg    | 100 m |
| Valby - Peter Bangs Vej, Valby - Høje Taastrup | 240 m |
| Flintholm - Frederikssund                      | 240 m |
| Sjælør - Køge                                  | 240 m |



## Særlige sporskifter

6. Sporskifter hvor alle akseltællerhoveder skal passeres i forbindelse med nulstilling af akseltællerfej

| Sted     | Sporskiftenr.                 |
|----------|-------------------------------|
| Hellerup | 06b, 08b, 09a, 21, 26, 28b    |
| Lyngby   | 108b, 109a                    |
| Holte    | 07b, 12b, 13a, 15a, 15b, 104a |
| Hillerød | 117b, 118a, 126a, 153b, 154   |

## 7. Lersøen - (Østerport)

**Strækningshastighed for køretøjer med CBTC:**

| Delstrækning          | Strækningshastighed (km/t) |
|-----------------------|----------------------------|
| Lersøen - (Østerport) | 40                         |

**Strækningshastighed for køretøjer med ICI:**

| Delstrækning          | Strækningshastighed (km/t) |
|-----------------------|----------------------------|
| Lersøen - (Østerport) | 40                         |

**Telefonoplysninger:**

| Delstrækning          | Telefonnummer        |
|-----------------------|----------------------|
| Lersøen - (Østerport) | TCC Øst: 82 34 80 25 |

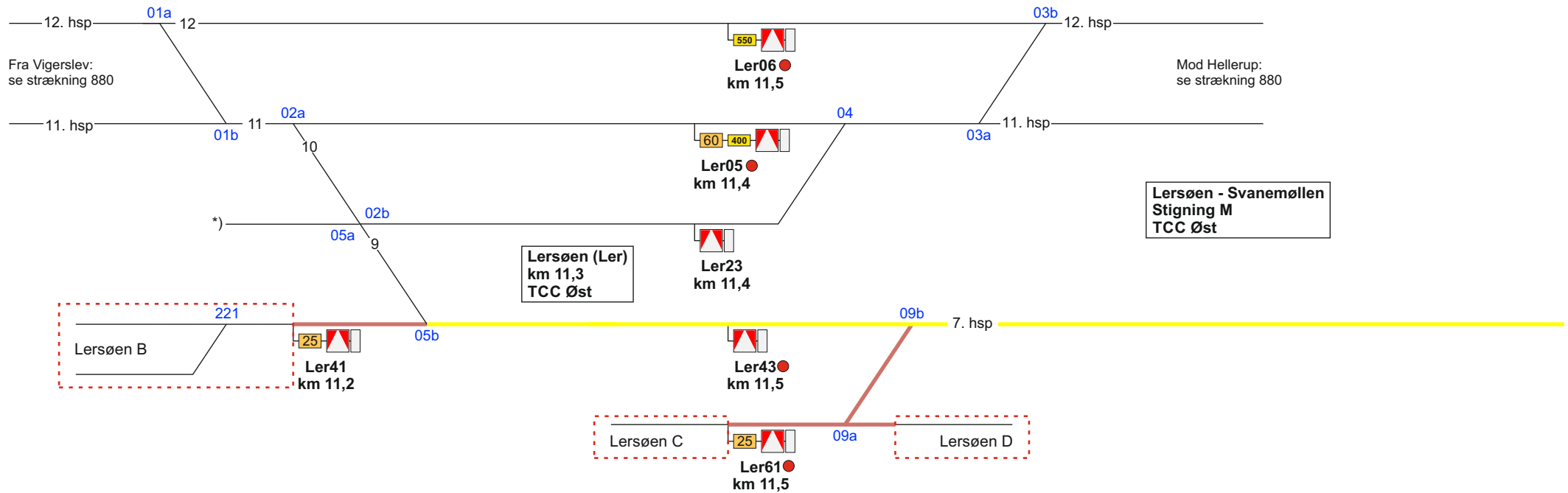

Se modsatte køreretning

\*) Sporet umiddelbart efter dobbeltrettet stopmærker er "ikke trafikeret spor".

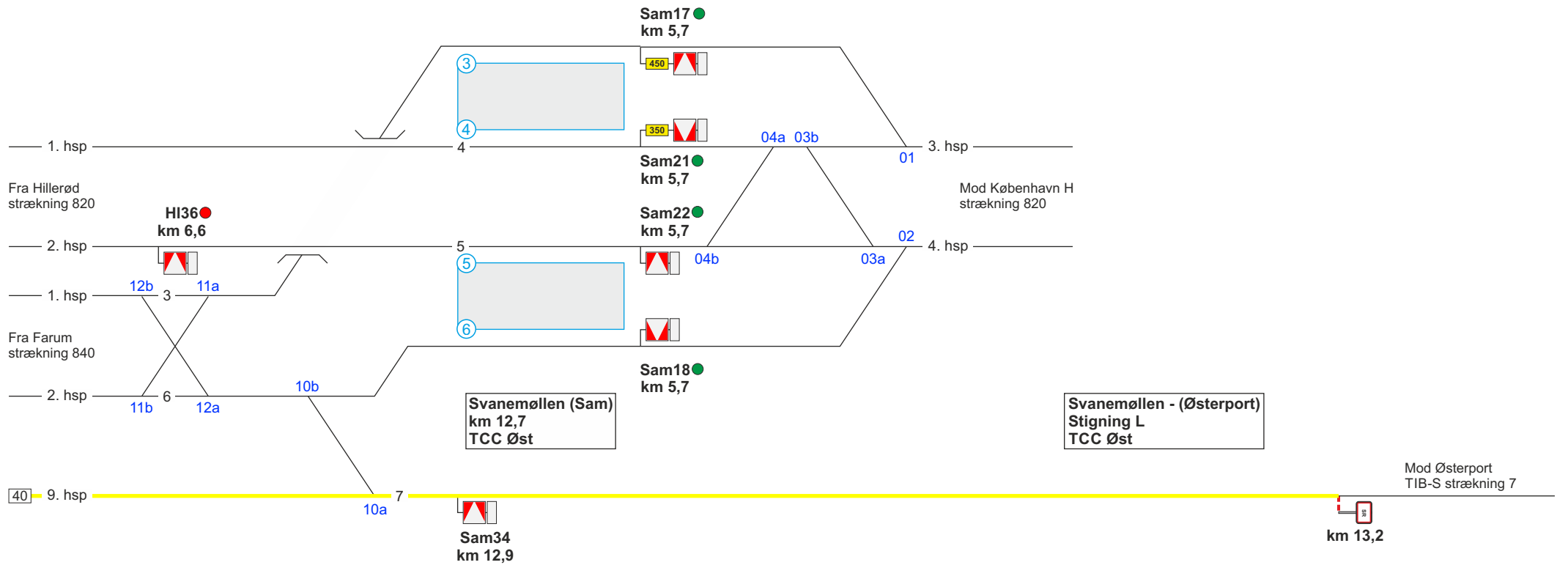

Se modsatte køreretning

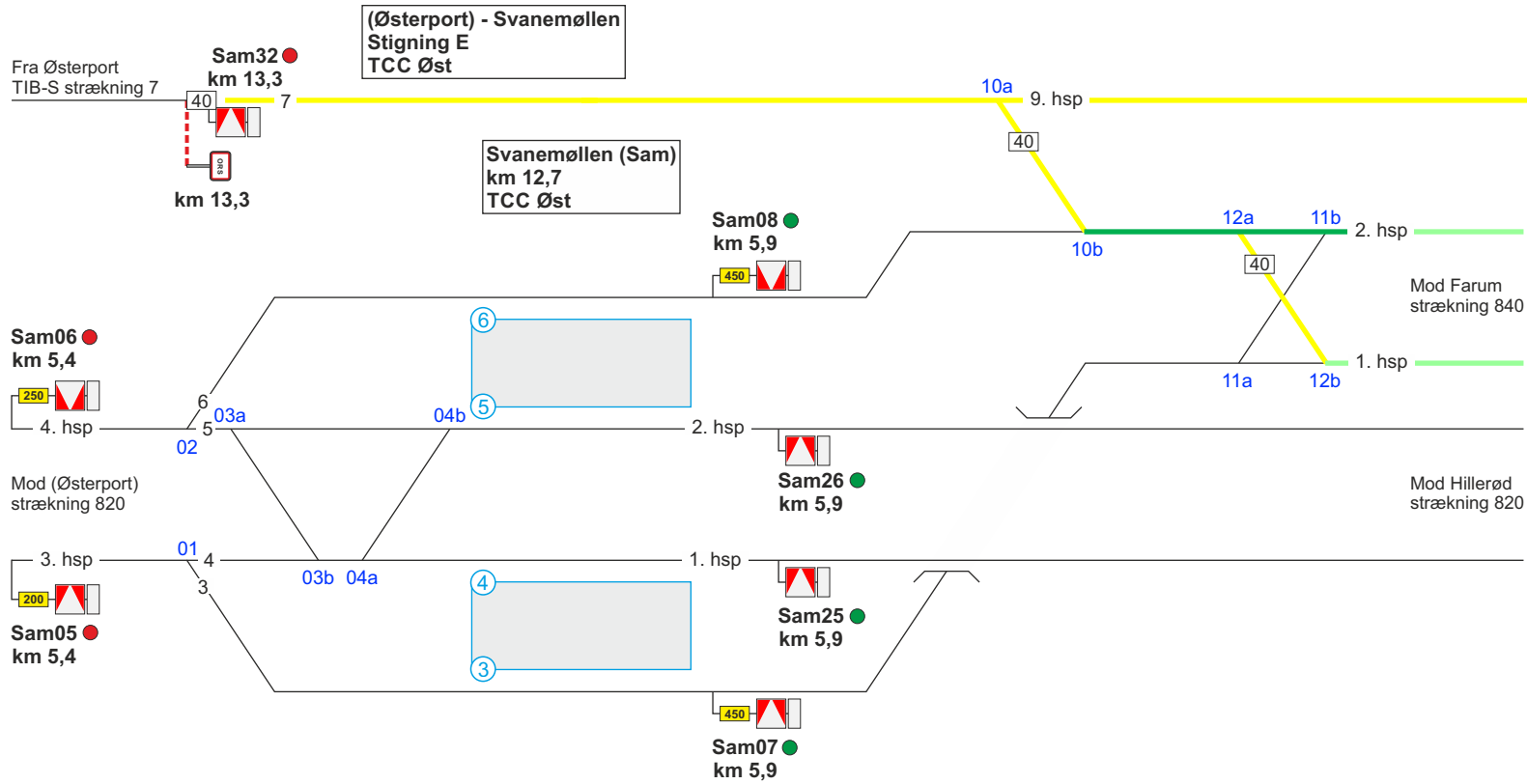

Se modsatte køreretning

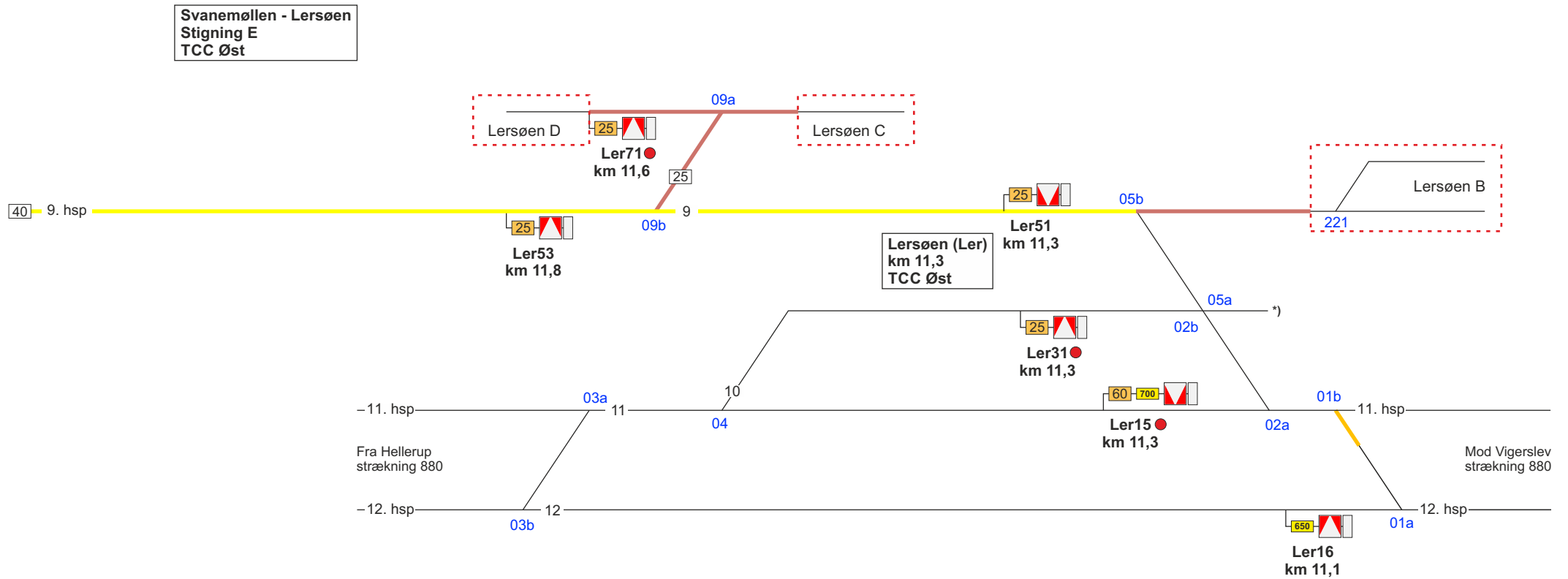

Se modsatte køreretning

\*) Sporet umiddelbart efter dobbeltrettet stopmærker er "ikke trafikeret spor".

## 810. København H - Høje Taastrup

### Strækningshastighed for køretøjer med CBTC:

| Delstrækning          | Strækningshastighed (km/t) |
|-----------------------|----------------------------|
| København H - Valby   | 90                         |
| Valby - Høje Taastrup | 120                        |

### Strækningshastighed for køretøjer med ICI:

| Delstrækning                | Strækningshastighed (km/t) |
|-----------------------------|----------------------------|
| København H - Høje Taastrup | 70                         |

### Telefonoplysninger:

| Delstrækning              | Telefonnummer         |
|---------------------------|-----------------------|
| København H - (Valby)     | TCC City: 82 34 80 24 |
| Valby - Høje Taastrup     | TCC Vest: 82 34 80 23 |
| Værkstedsområdet Taastrup | 82 34 72 11           |

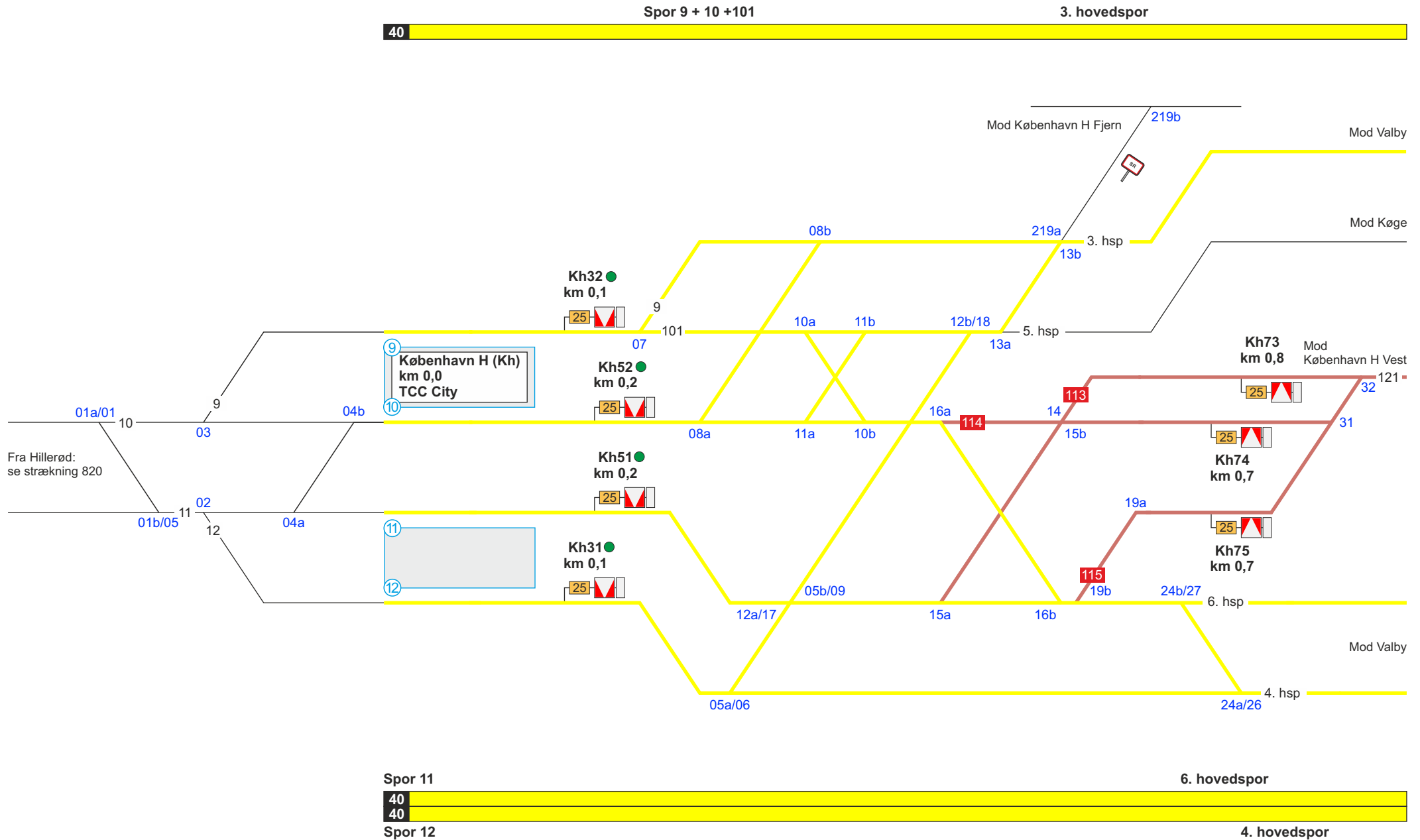

Se modsatte køreretning



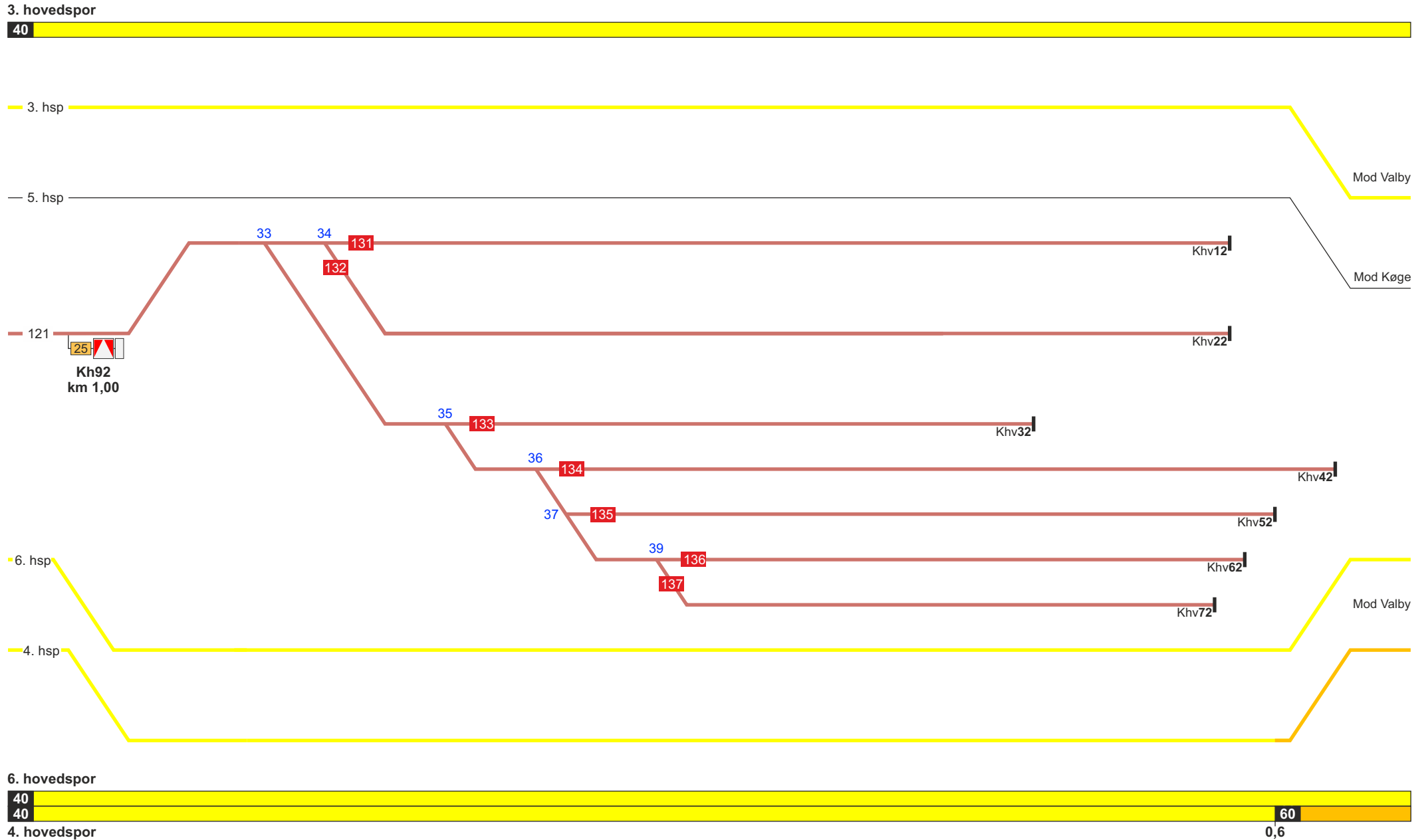

Se modsatte køreretning

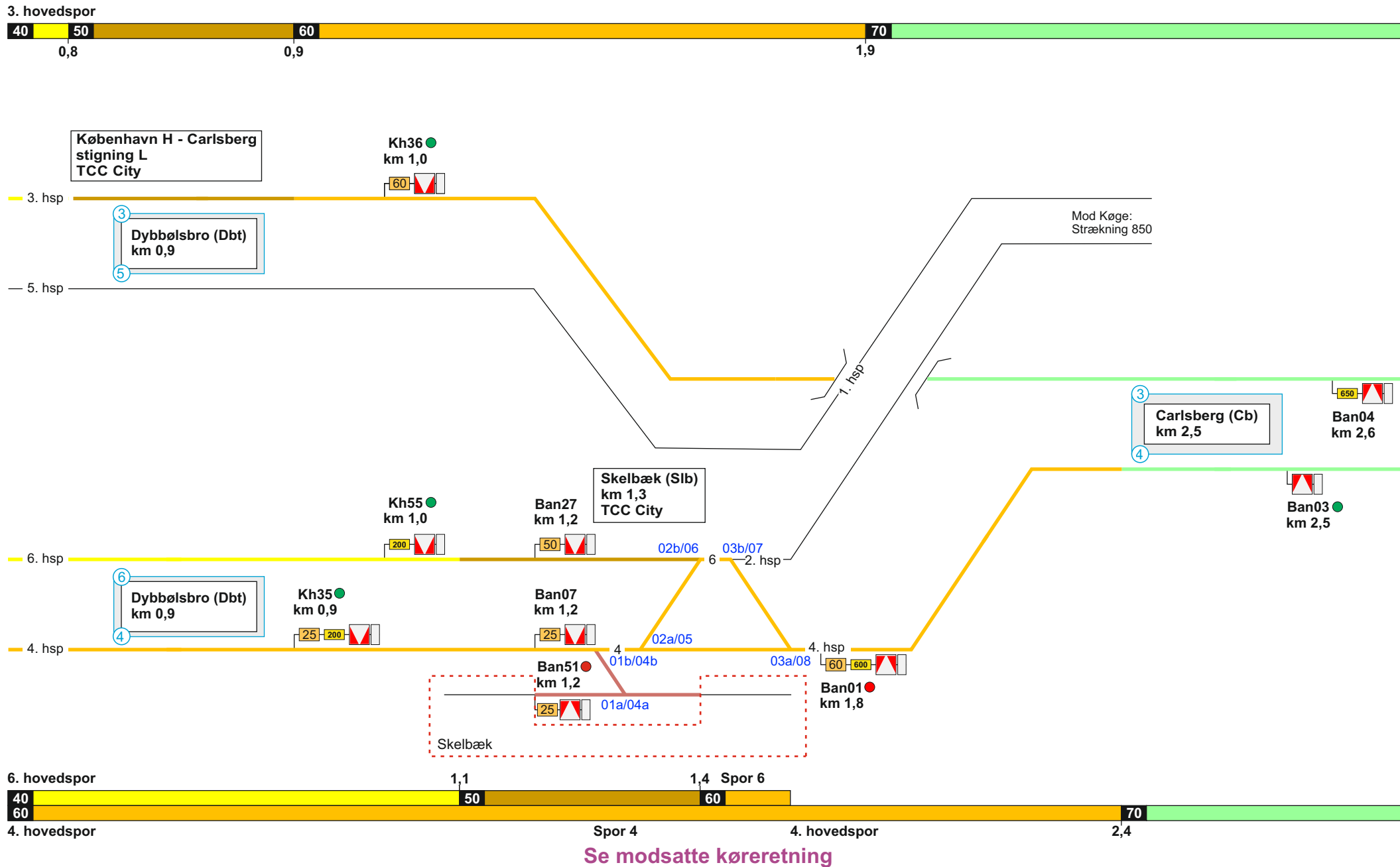

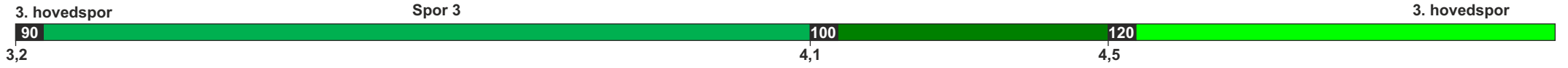

Carlsberg - Valby  
stigning K

Valby - Glostrup  
stigning F  
TCC Vest

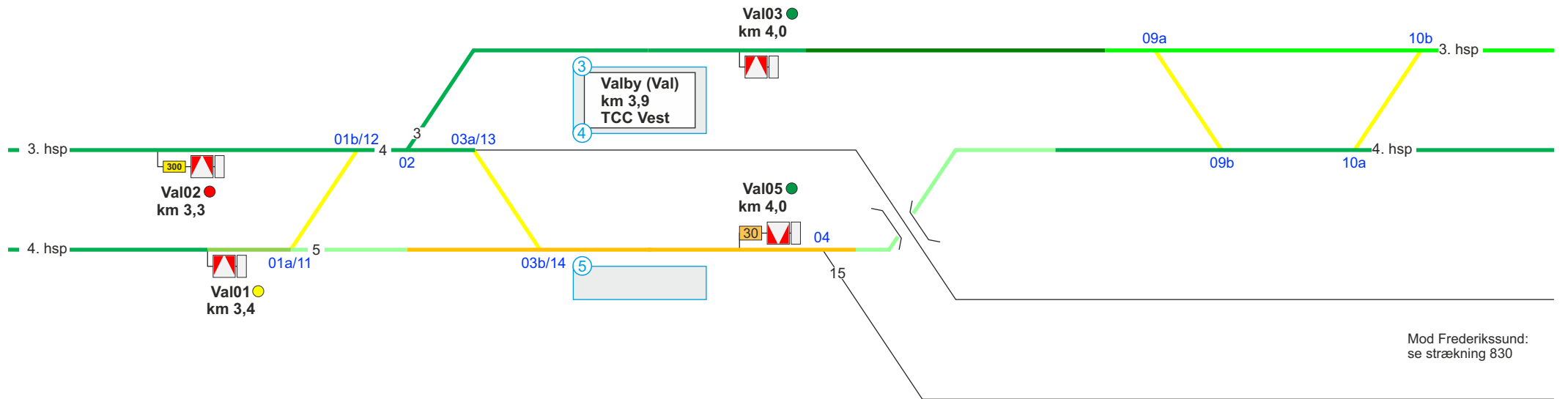

Se modsatte køreretning

3. hovedspor



120

Valby - Glostrup  
stigning F  
TCC Vest

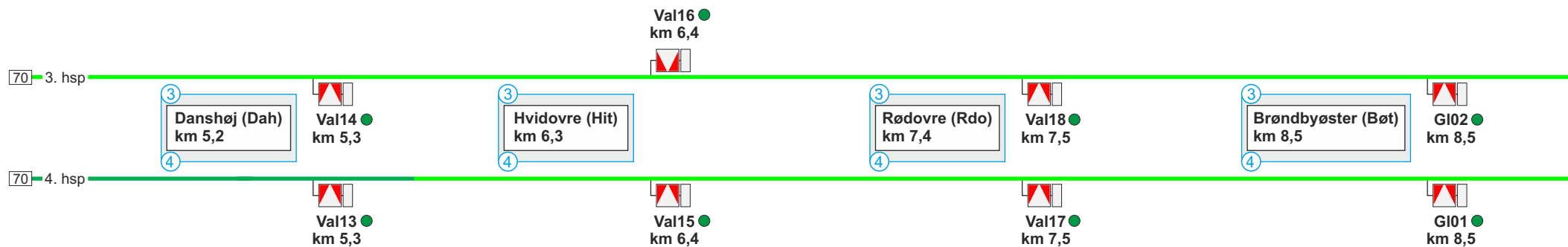

4. hovedspor



90

120

5,8

Se modsatte køreretning



Glostrup - Taastrup stigning L

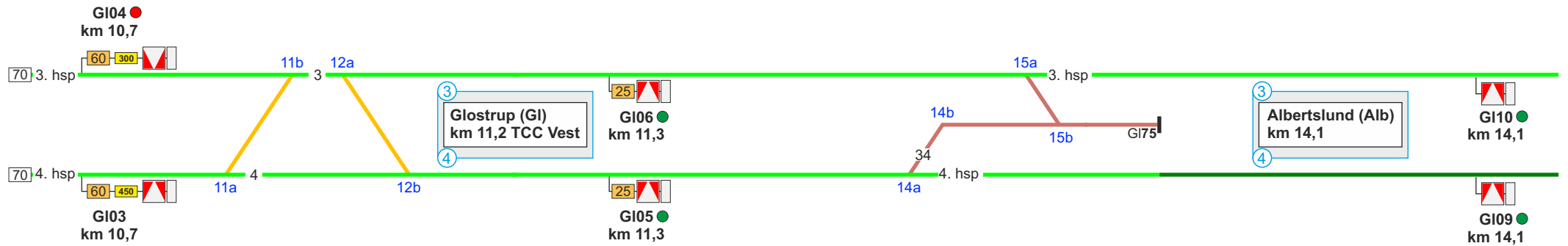

Se modsatte køreretning



Glostrup - Taastrup  
stigning L  
TCC Vest

Taastrup - Høje Taastrup  
stigning K  
TCC Vest

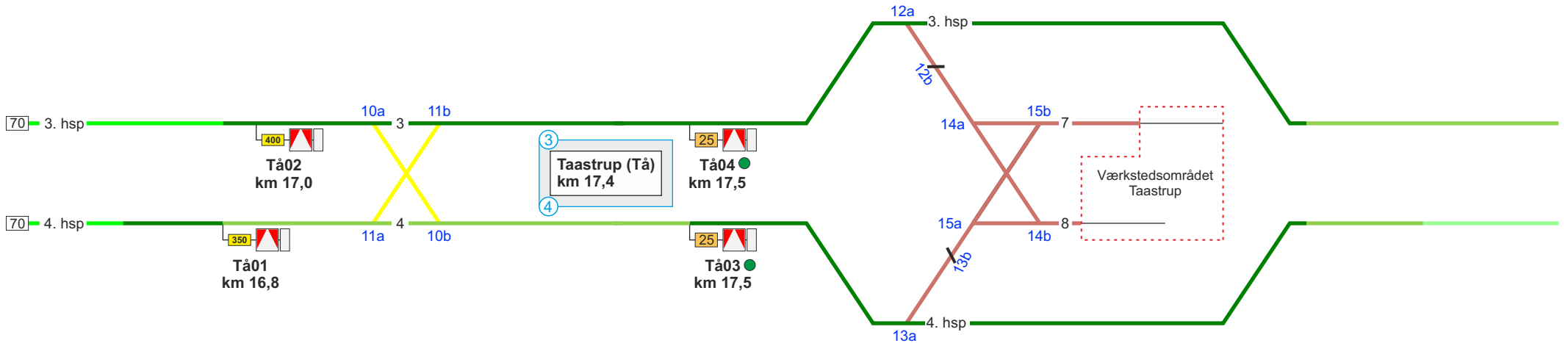

Se modsatte køreretning

3. hovedspor Spor 11



Taastrup - Høje Taastrup  
stigning K  
TCC Vest

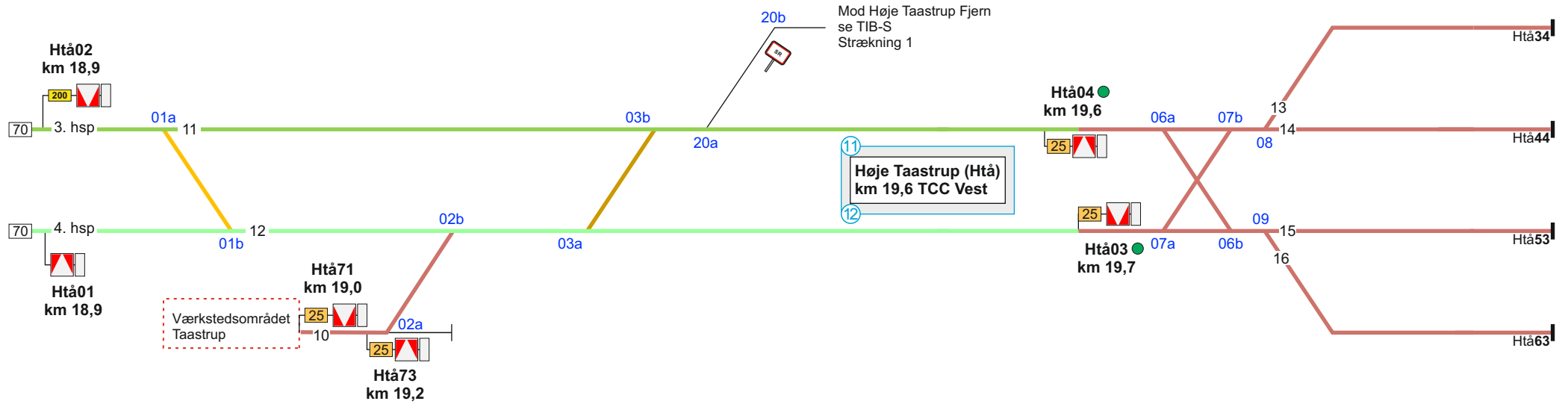

4. hovedspor Spor 12

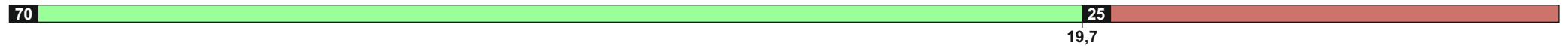

Se modsatte køreretning

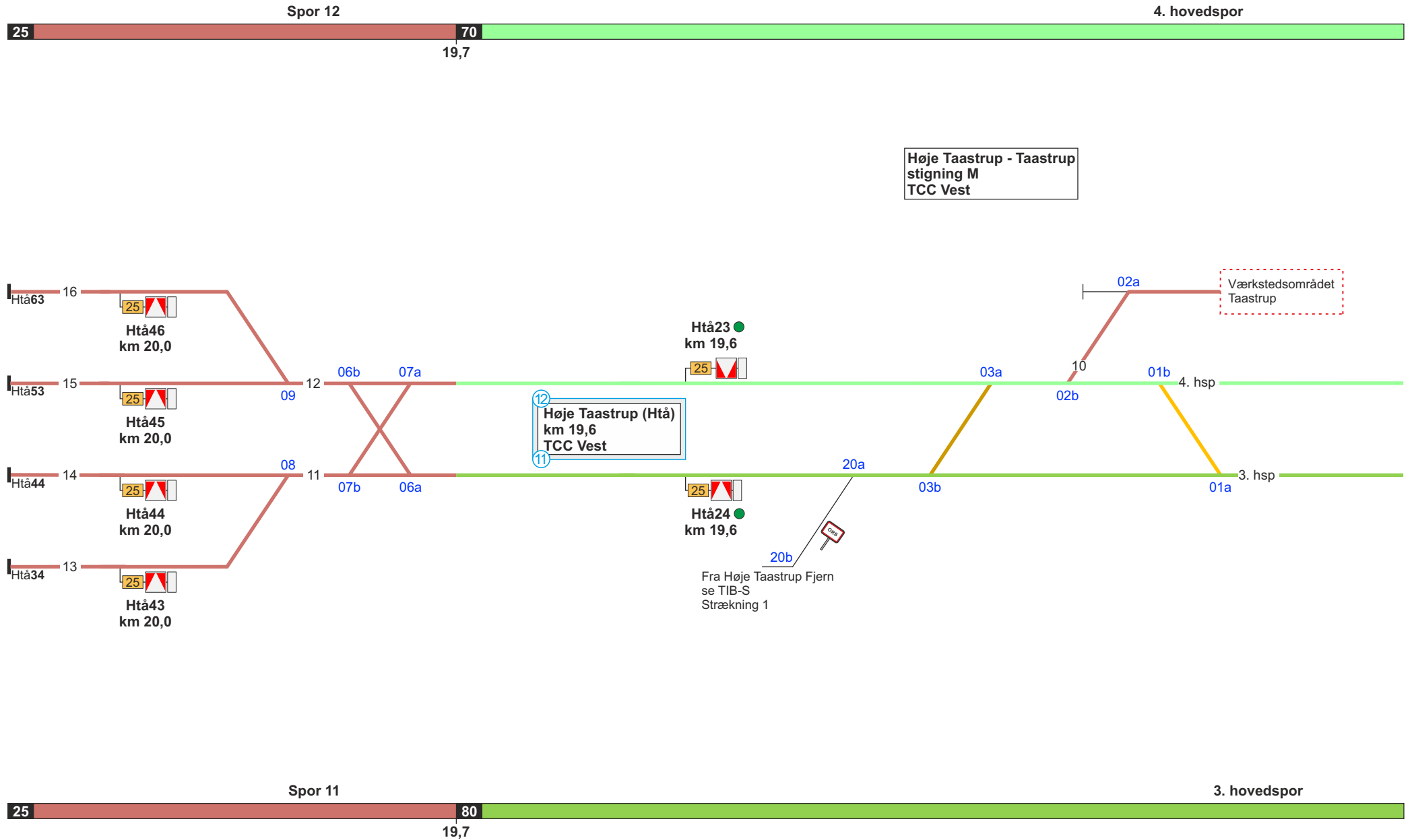

Se modsatte køreretning





Spor 4

4. hovedspor

Høje Taastrup - Taastrup stigning M  
TCC Vest

Taastrup - Glostrup stigning M  
TCC Vest

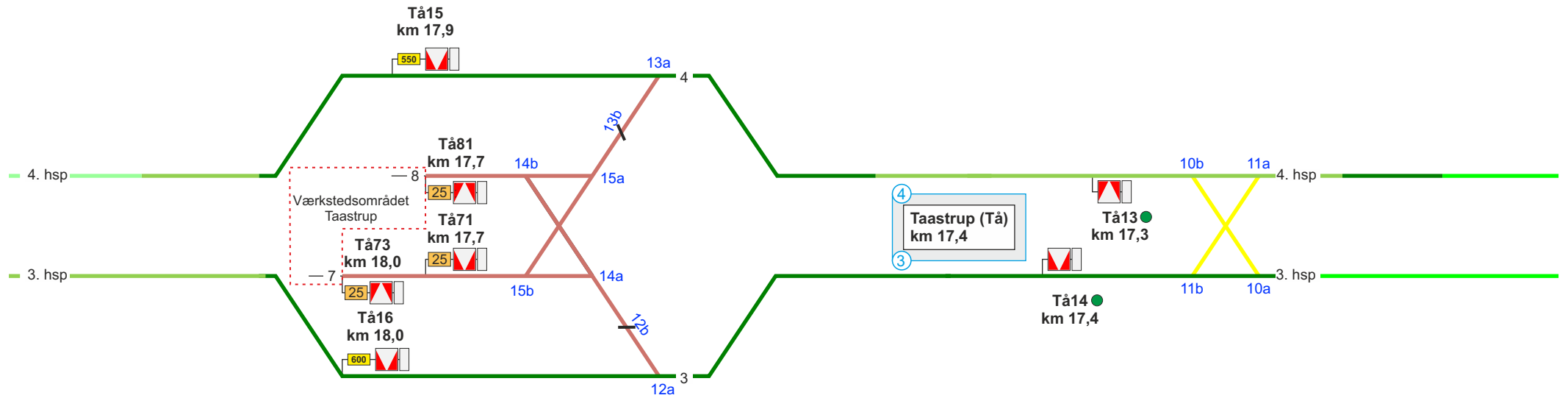

Spor 3

3. hovedspor

Se modsatte køreretning

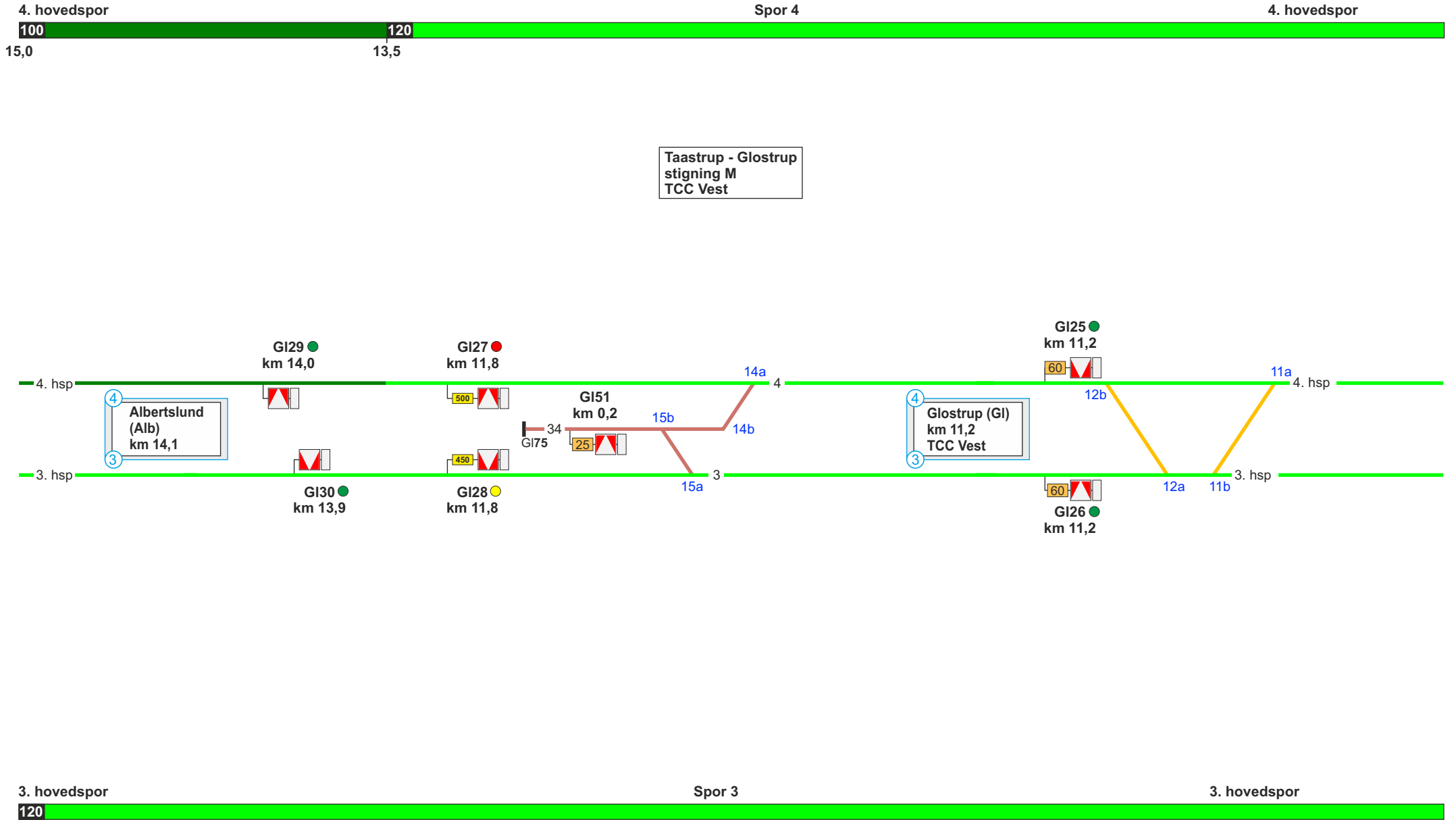

Se modsatte køreretning

4. hovedspor



Glostrup - Valby  
stigning K  
TCC Vest

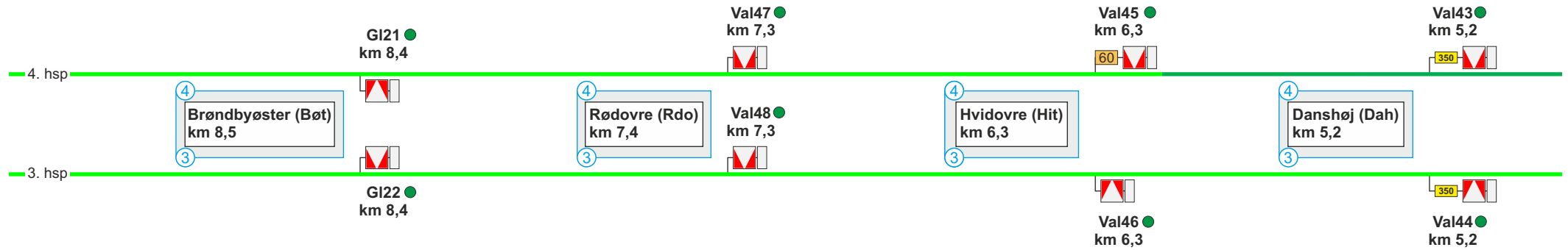

3. hovedspor



Se modsatte køreretning

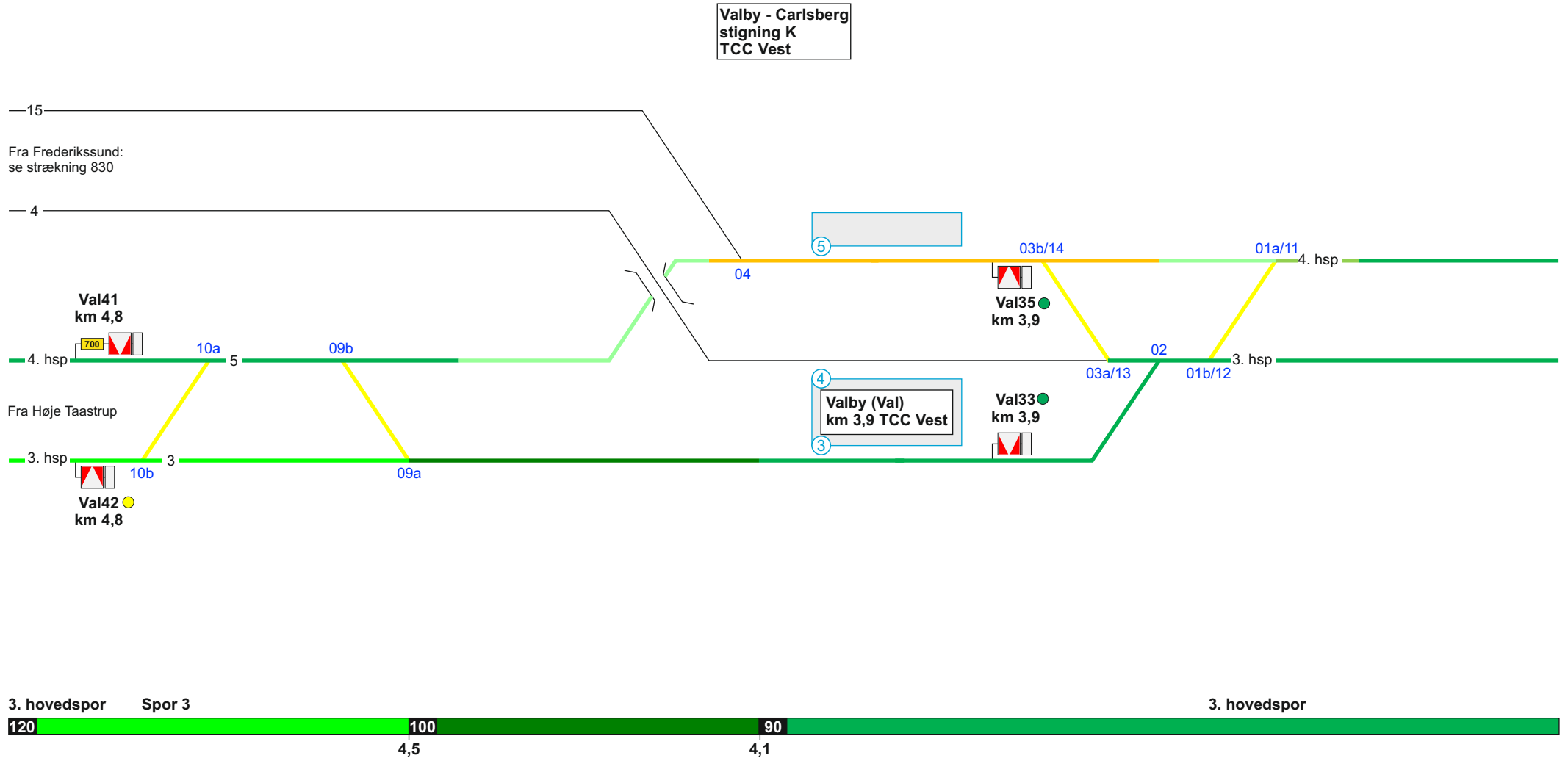

Fra Frederikssund:  
se strækning 830

Fra Høje Taastrup

Valby - Carlsberg  
stigning K  
TCC Vest

Valby (Val)  
km 3,9 TCC Vest

Val35  
km 3,9

Val33  
km 3,9

Val41  
km 4,8

Val42  
km 4,8

Se modsatte køreretning

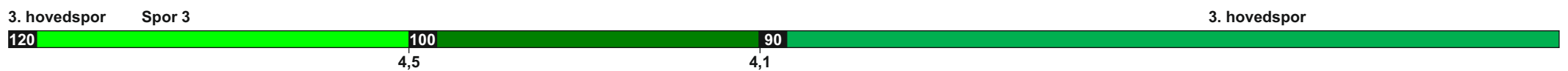

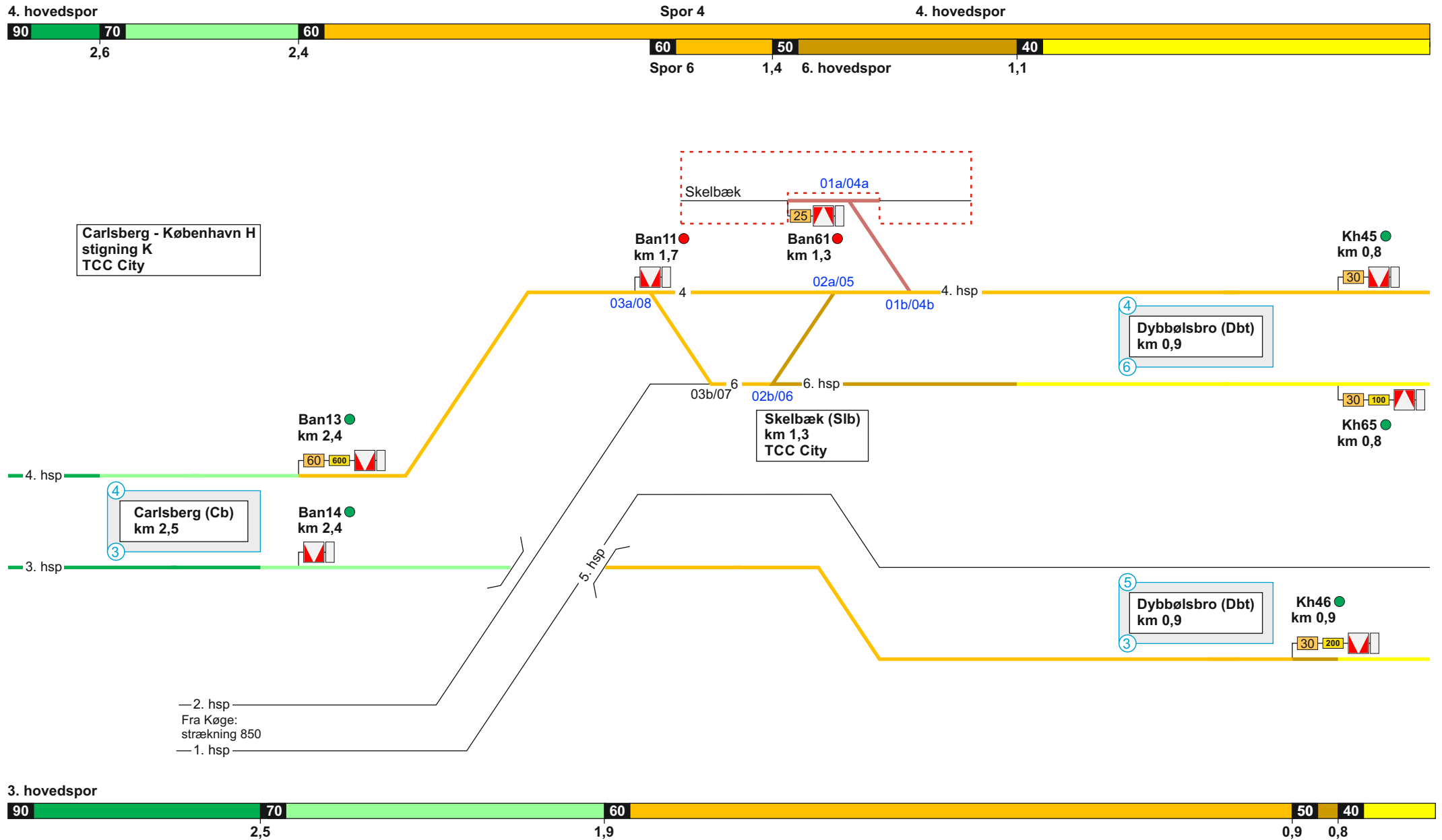

Se modsatte køreretning

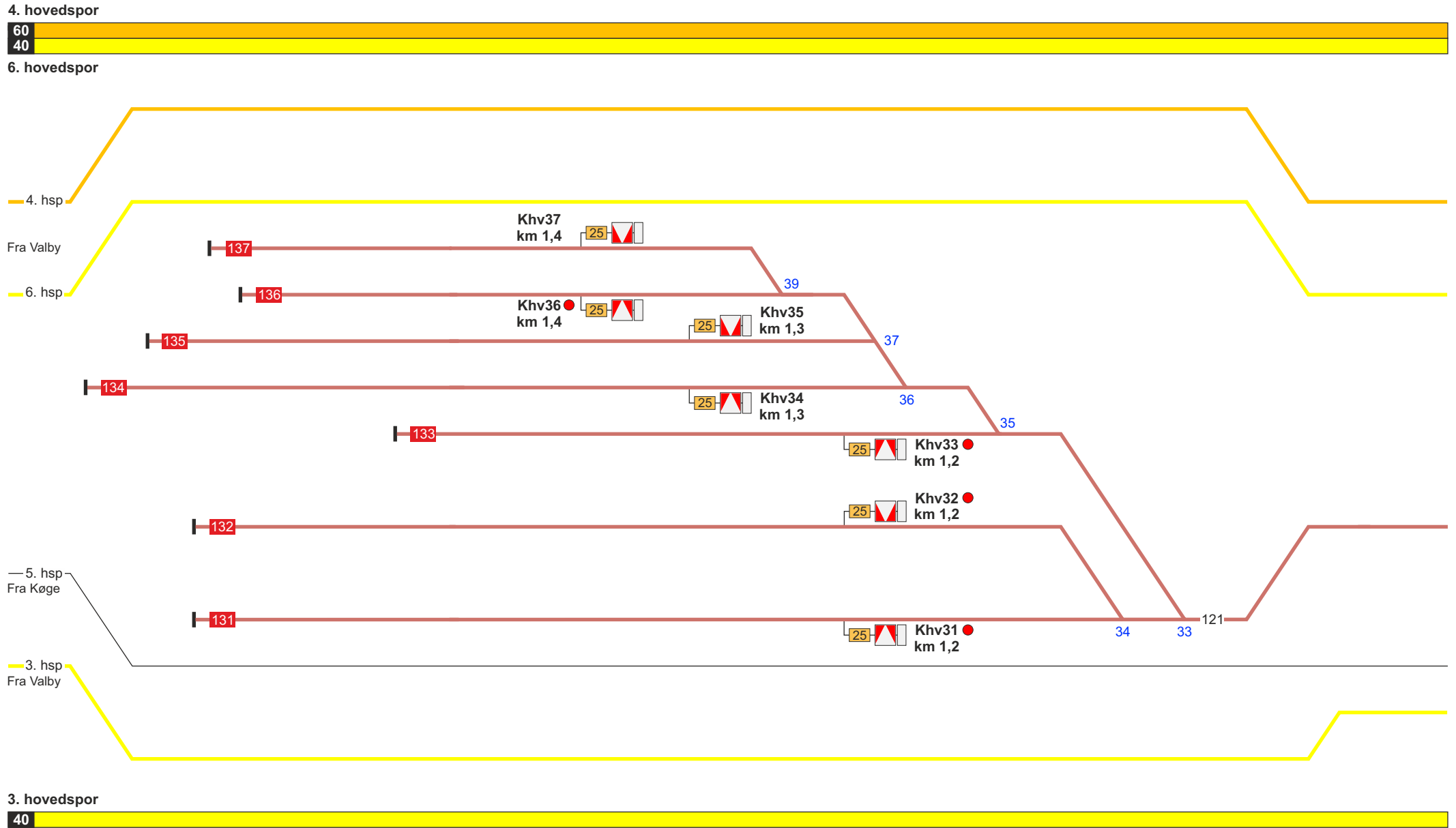

Se modsatte køeretning

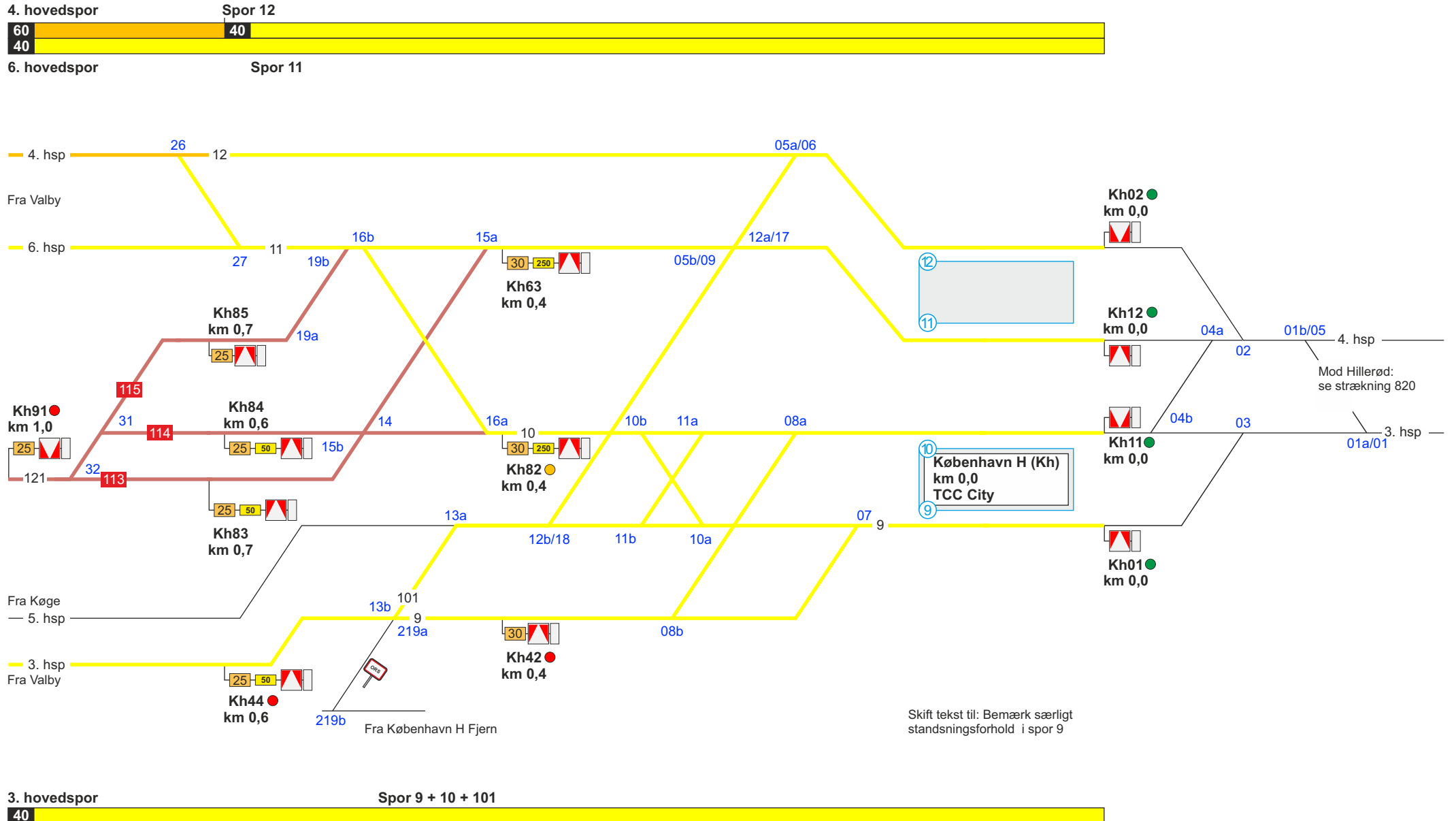

Se modsatte køreretning

## 820. København H - Hillerød

## Strækningshastighed for køretøjer med CBTC:

| Delstrækning            | Strækningshastighed (km/t) |
|-------------------------|----------------------------|
| København H - Østerport | 80                         |
| Østerport - Hellerup    | 90                         |
| Lyngby - Holte          | 90                         |
| Hellerup - Lyngby       | 120                        |
| Hellerup - Lyngby       | 120                        |

## Strækningshastighed for køretøjer med ICI:

| Delstrækning           | Strækningshastighed (km/t) |
|------------------------|----------------------------|
| København H - Hillerød | 70                         |

## Telefonoplysninger:

| Delstrækning              | Telefonnummer         |
|---------------------------|-----------------------|
| København H - Vesterport  | TCC City: 82 34 80 24 |
| (Vesterport) - (Hellerup) | TCC Øst: 82 34 80 25  |
| Hellerup - Hillerød       | TCC Nord: 82 34 80 26 |



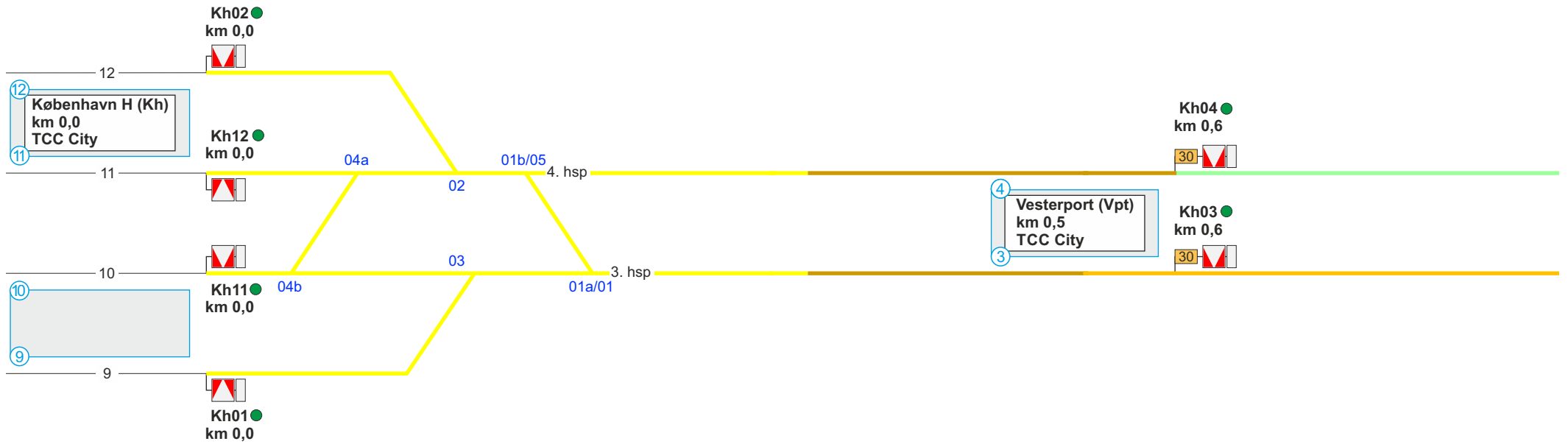

Se modsatte køreretning

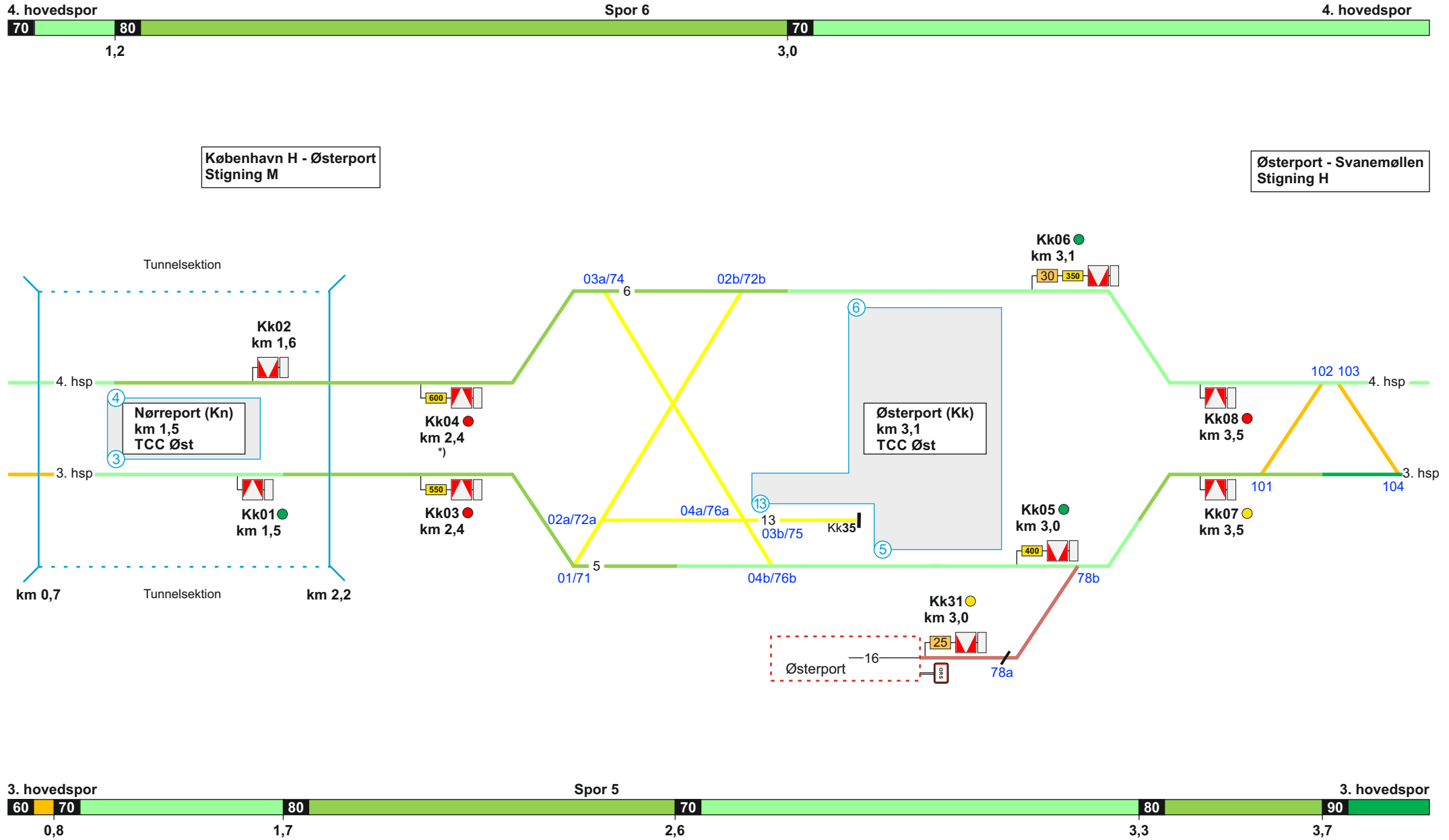

Se modsatte køreretning

\*) ICI indikering fås først 770m før Afsnitmærket

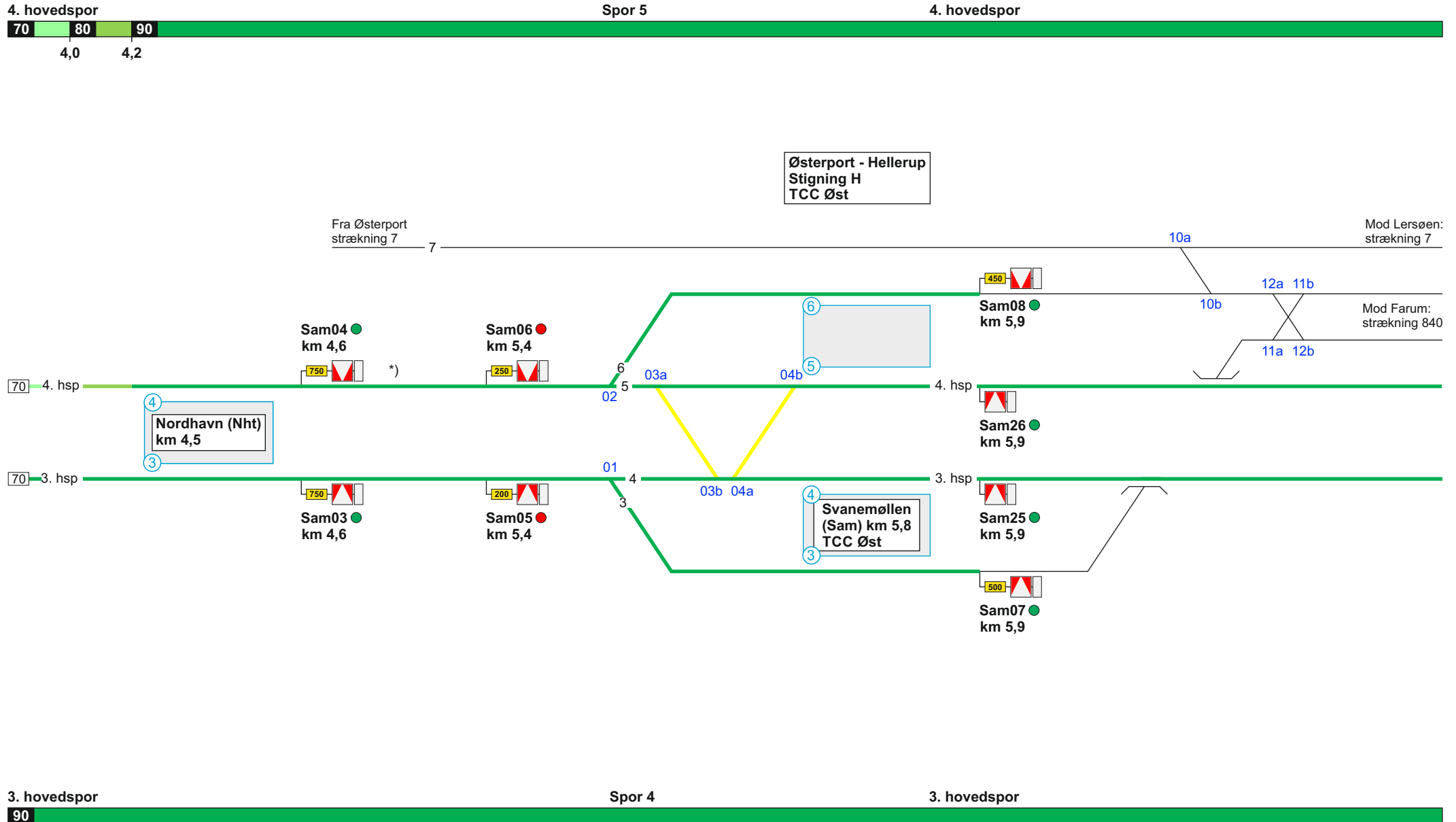

Se modsatte køreretning

\*) Det er ikke tilladt at benytte lokomotiver i forspand i 4. hovedspor mellem Nordhavn og Svanemøllen

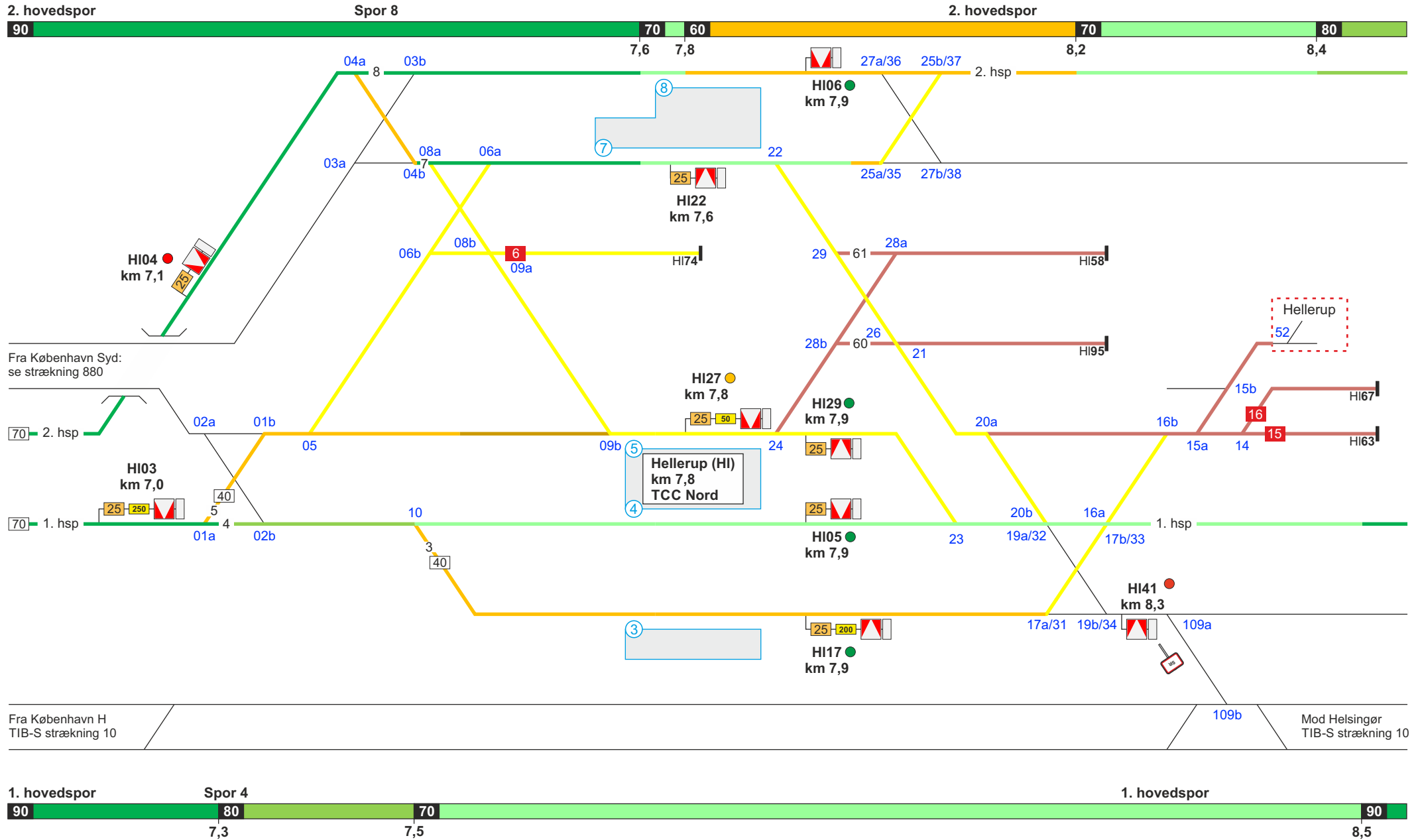

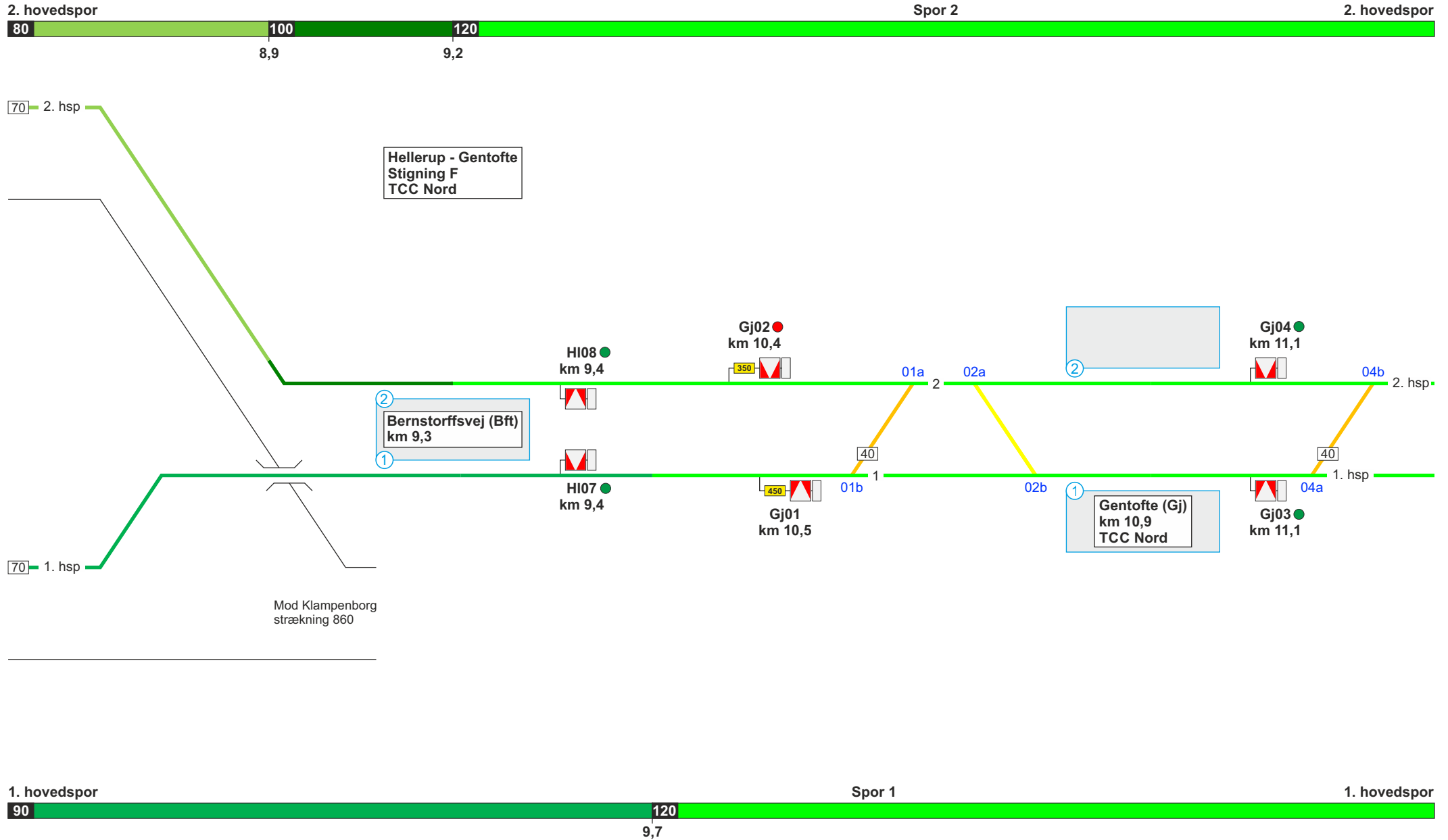

Se modsatte køreretning

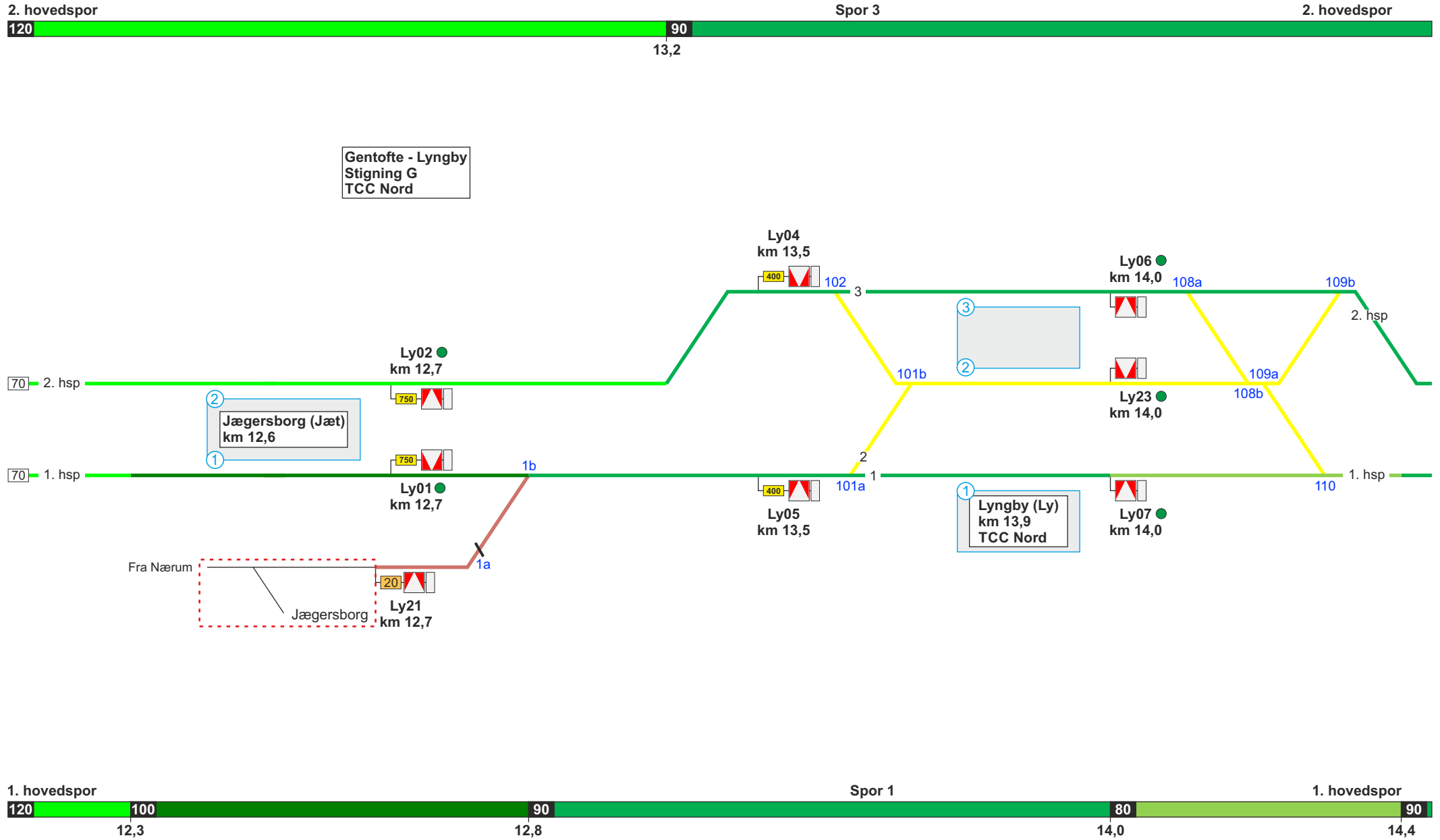

Se modsatte køreretning

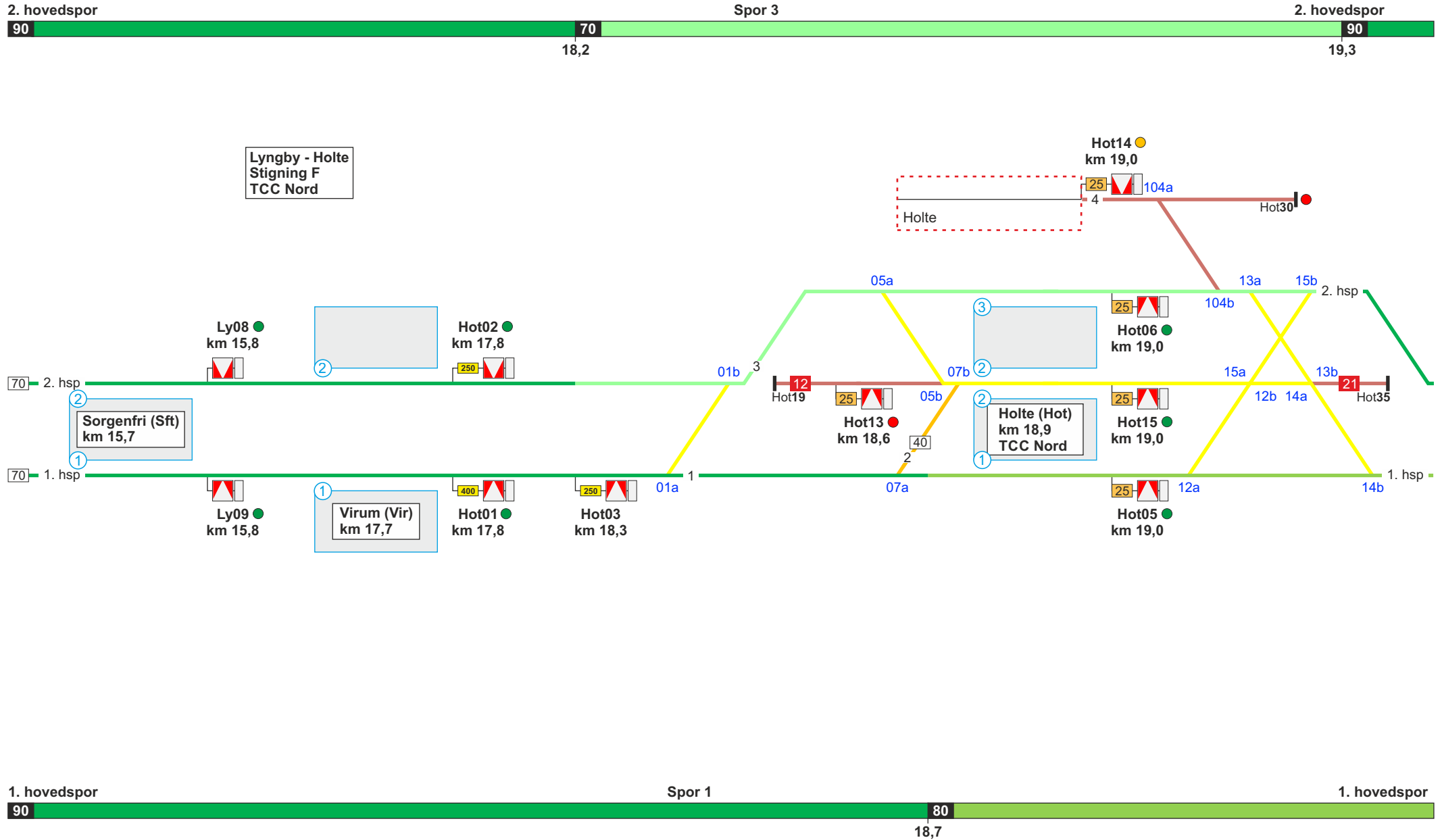

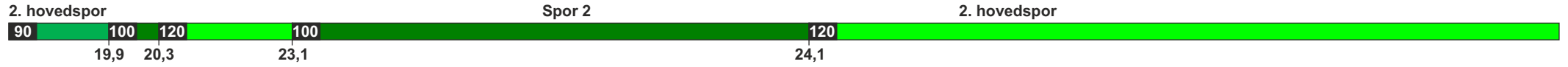

Holte - Birkerød  
Stigning F  
TCC Nord

Birkerød - Allerød  
Stigning F  
TCC Nord

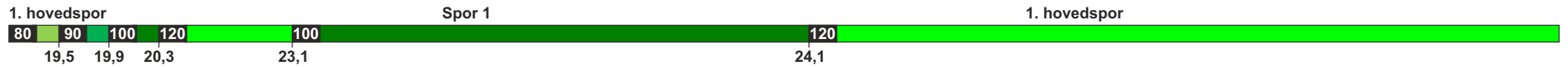
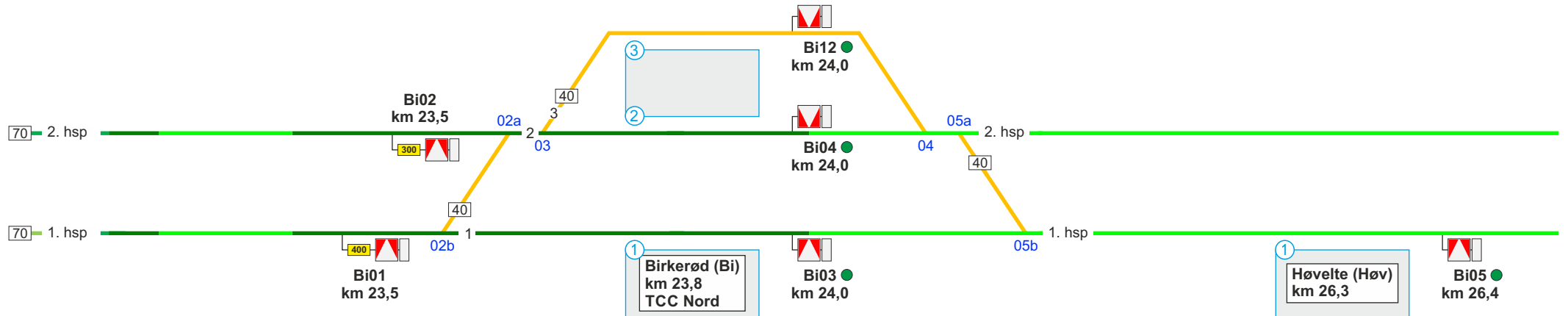

Se modsatte køreretning





Allerød - Hillerød  
Stigning F  
TCC Nord

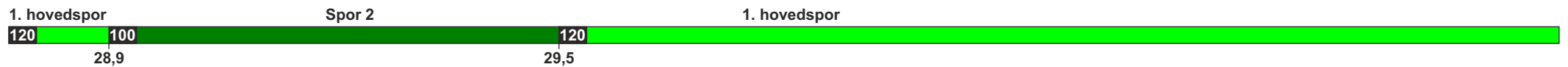
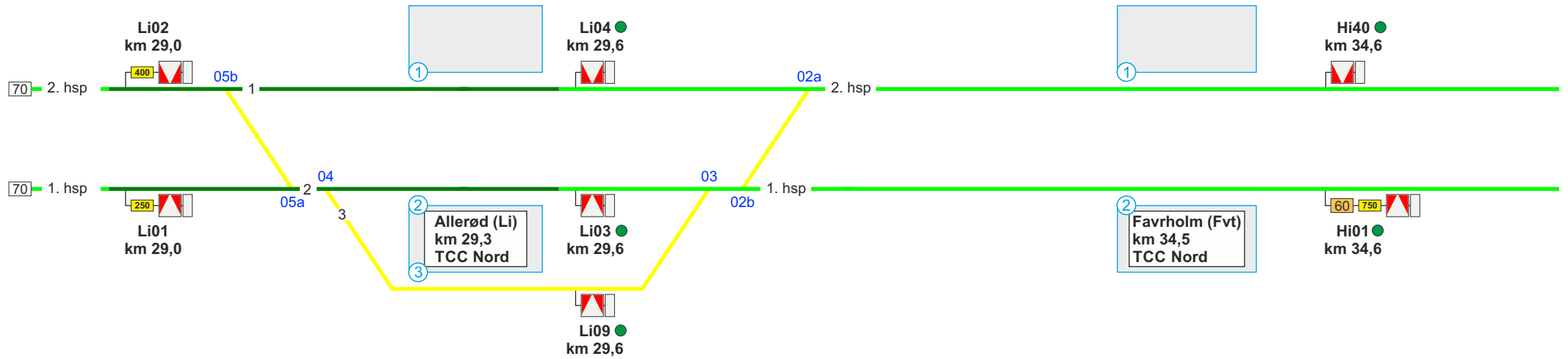

Se modsatte køreretning



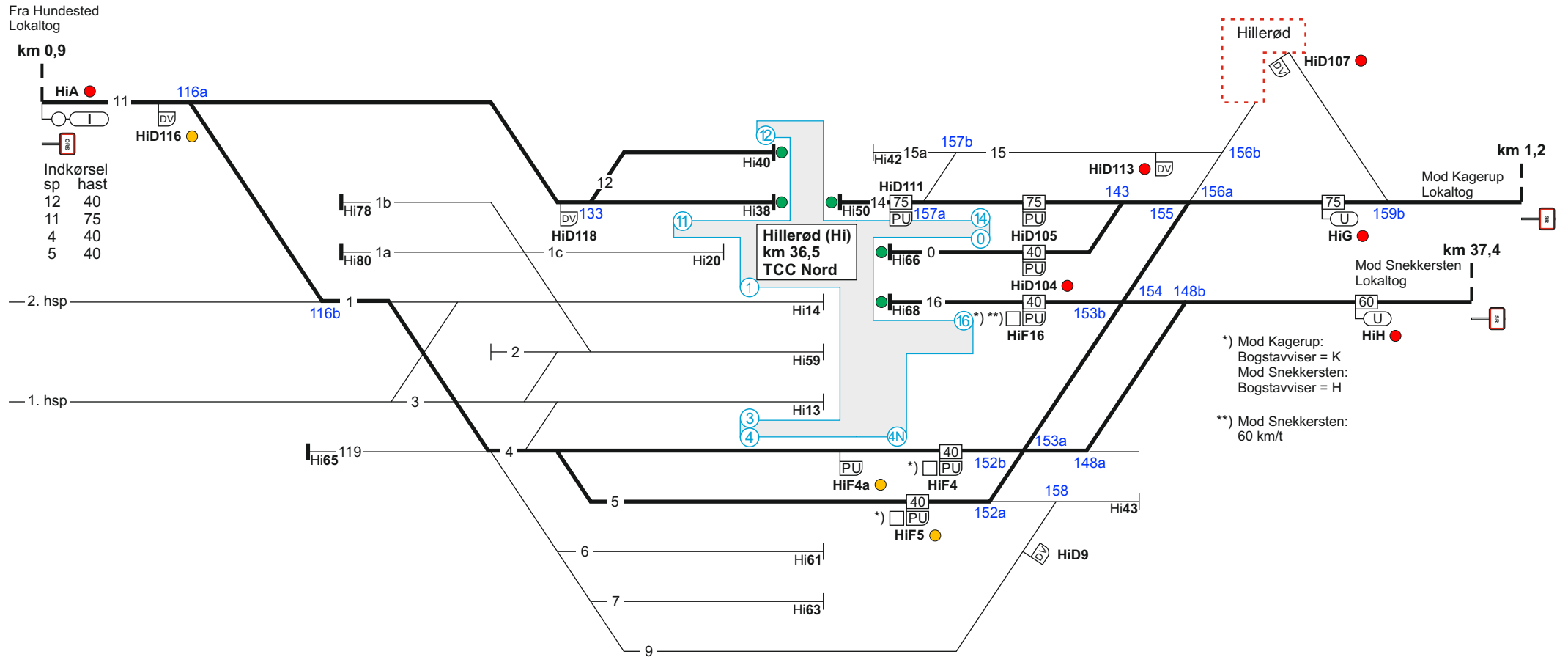

Se modsatte køreretning

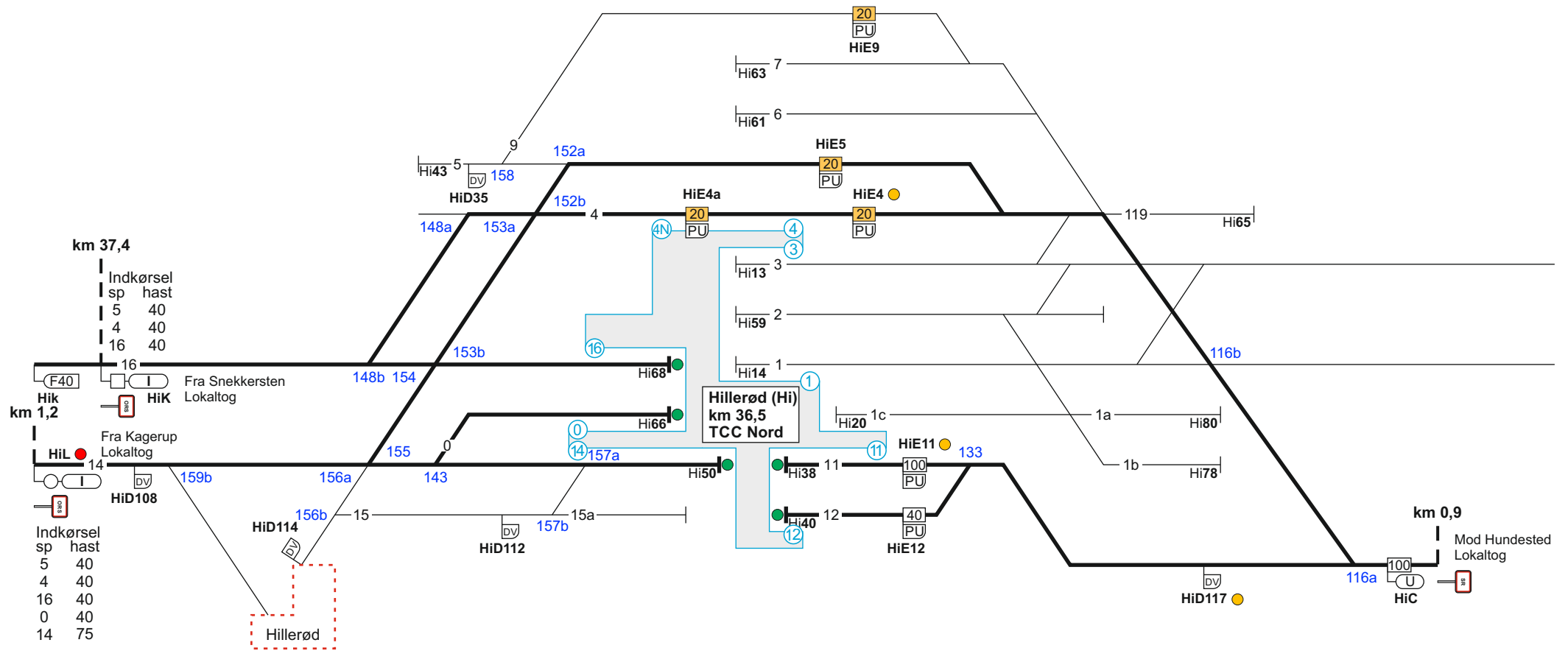

Se modsatte køreretning

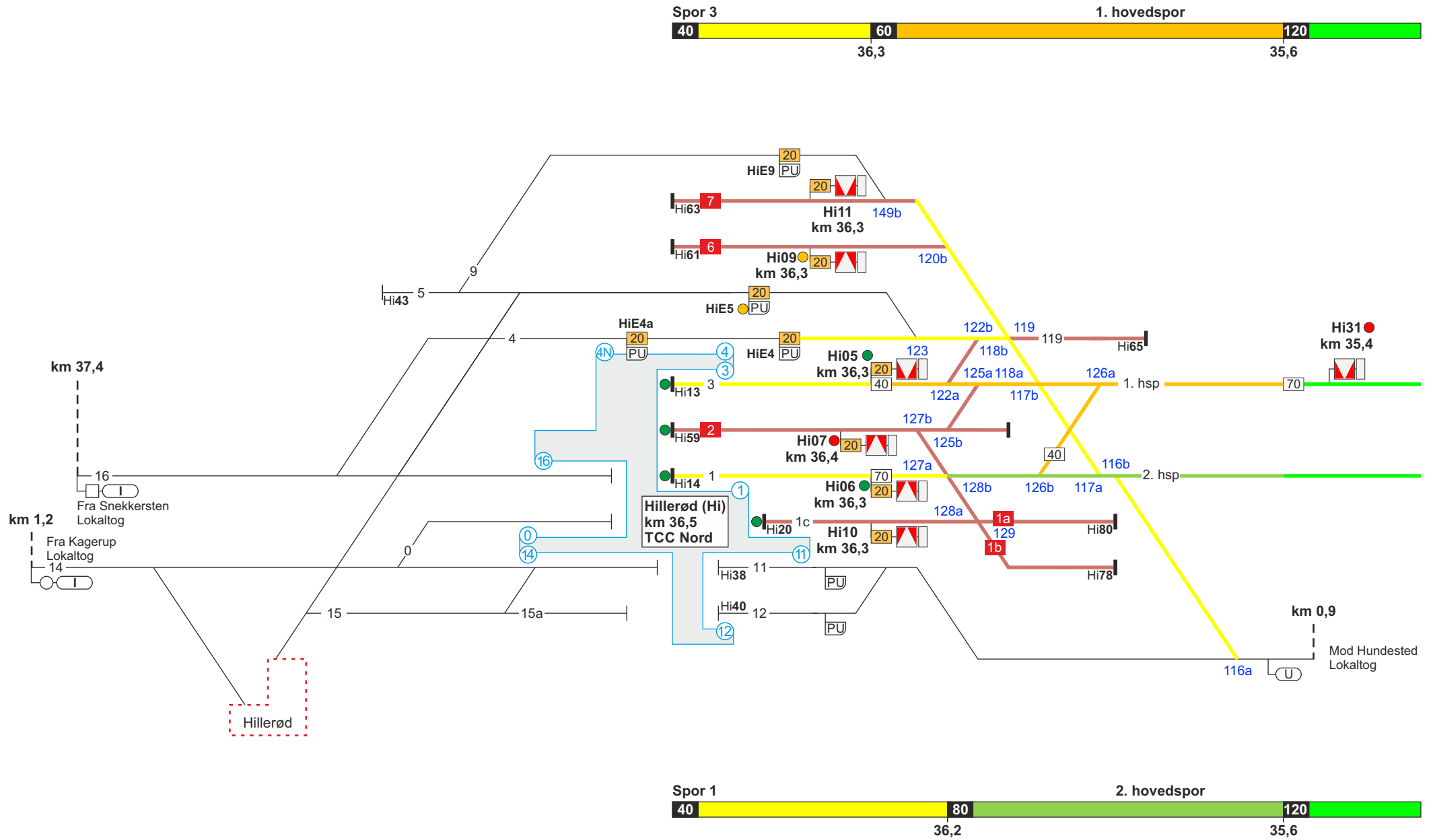

Se modsatte køreretning

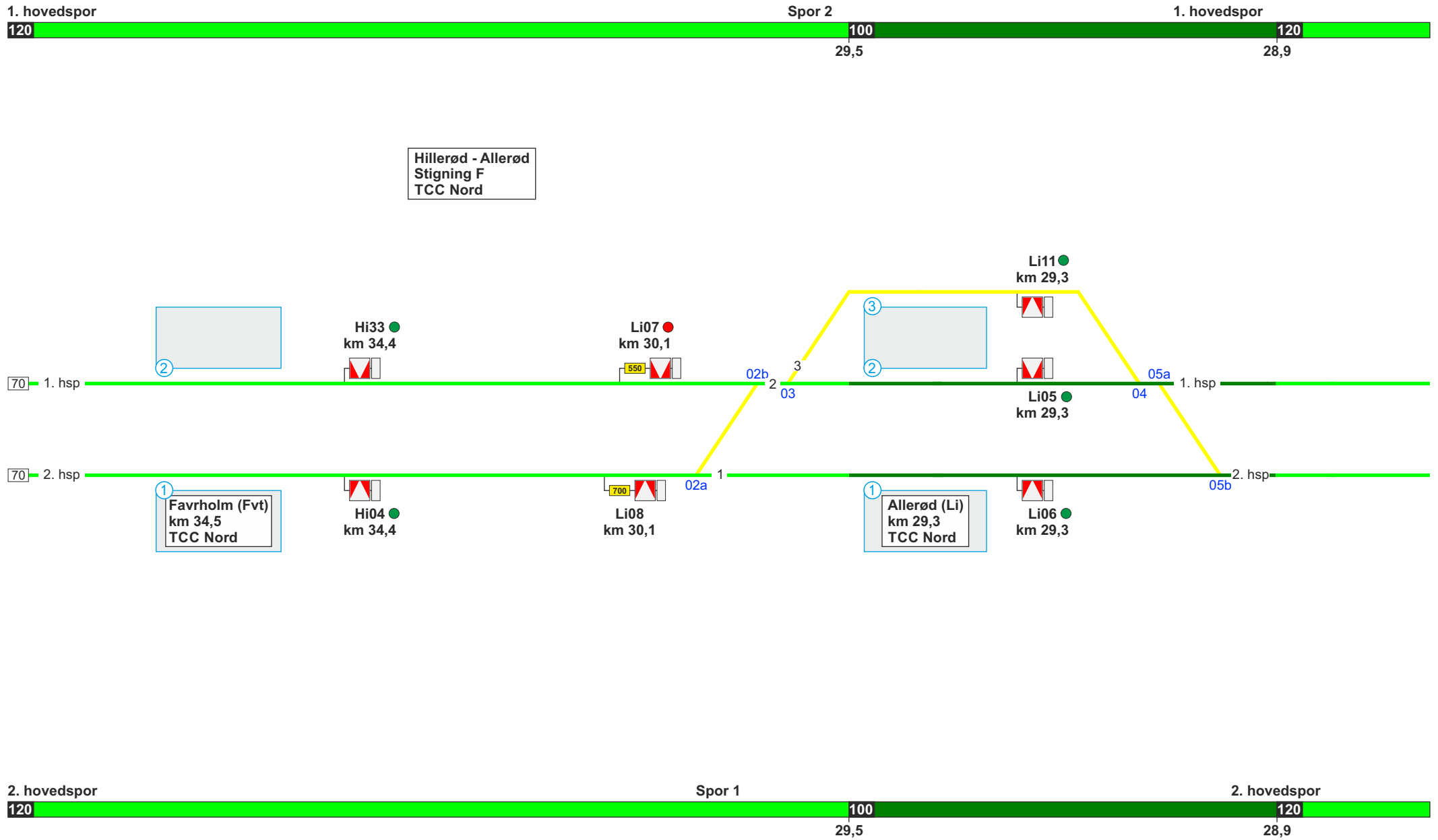

Se modsatte køreretning

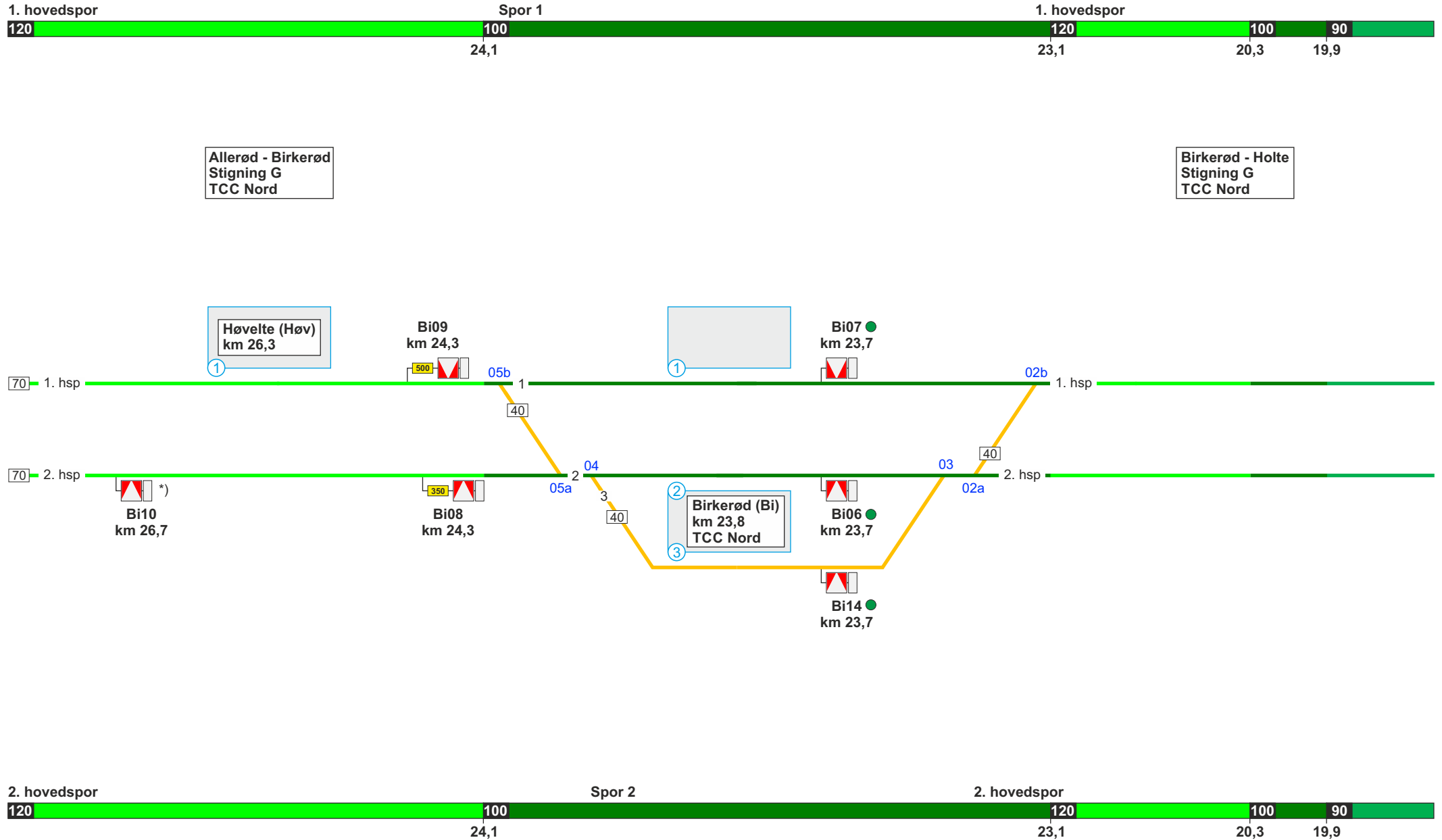

Se modsatte køreretning

\*) Symbol "Døre ved perron" vises i DMI selvom der ikke er service- eller passagerperron.





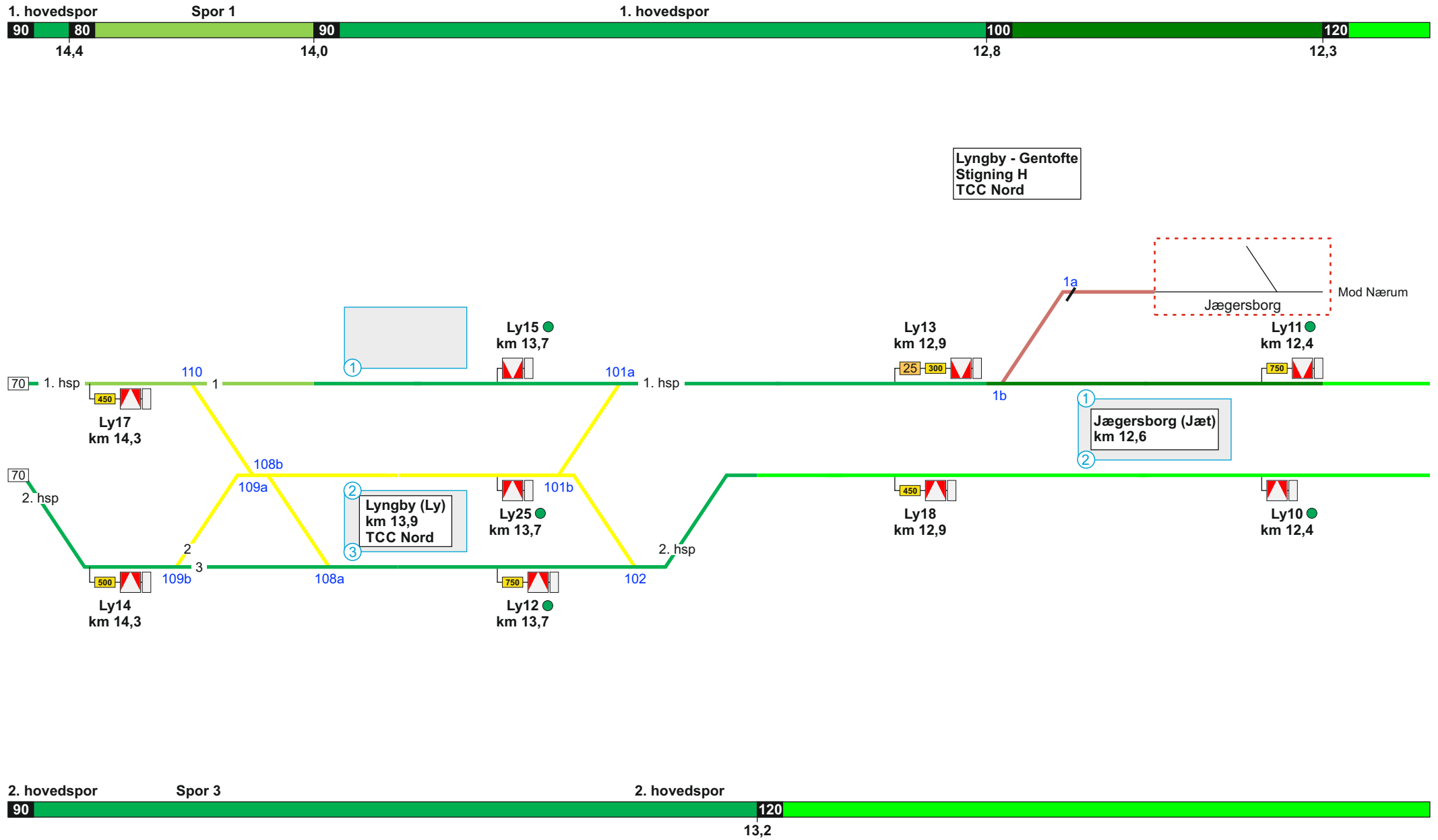

Se modsatte køreretning

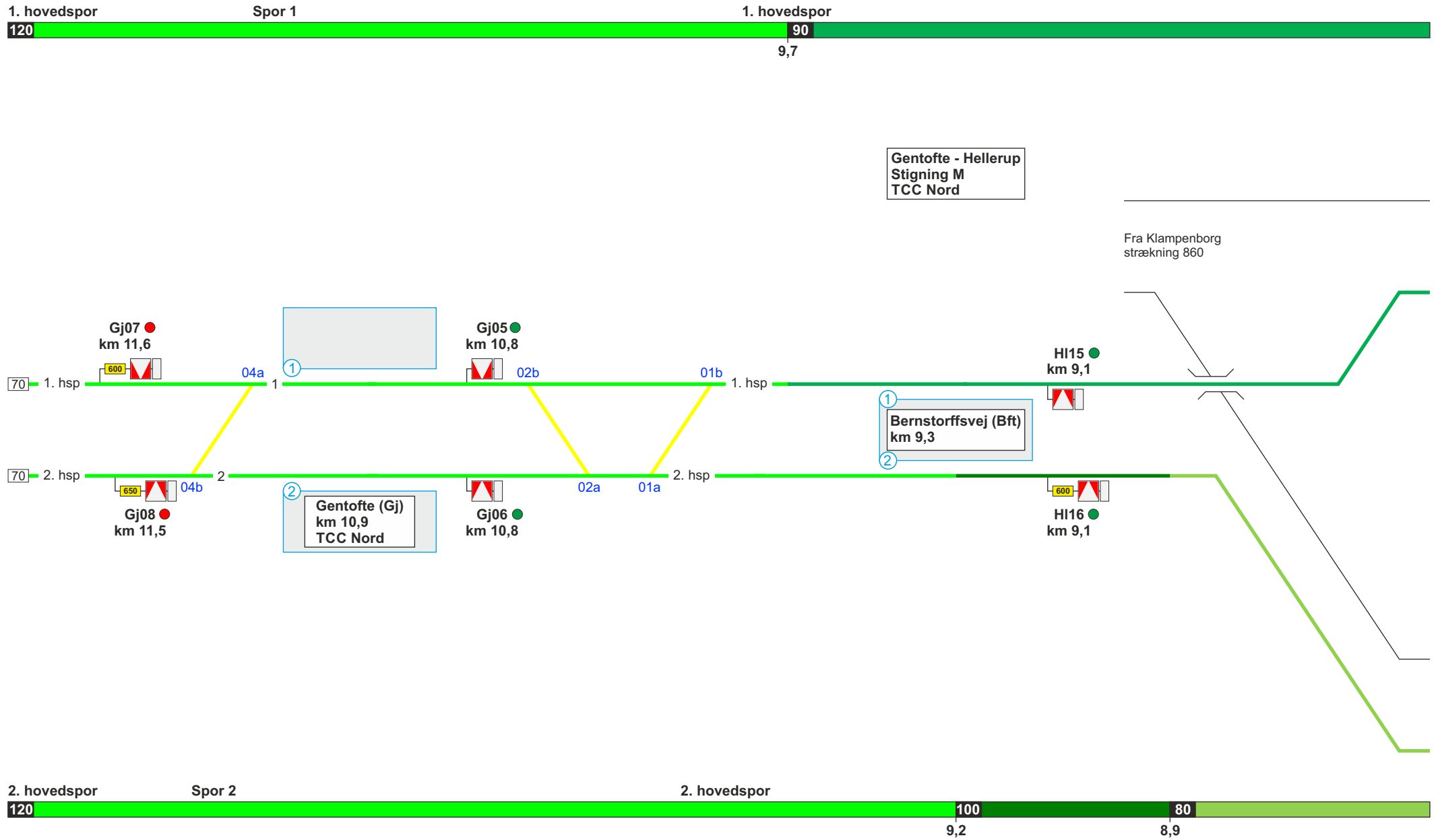

Se modsatte køreretning

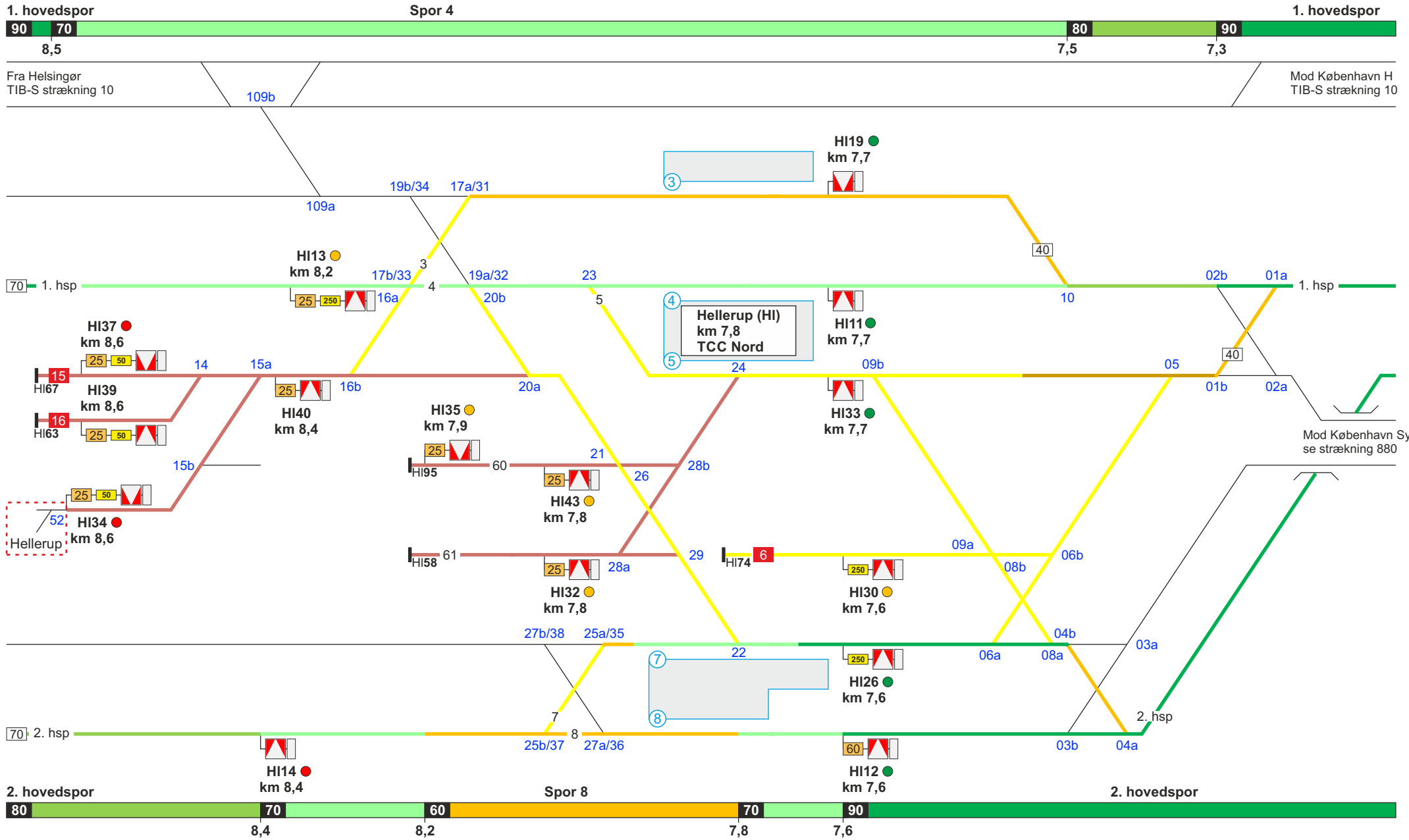

Se modsatte køreretning



Hellerup - Svanemøllen  
Stigning M  
TCC Øst

Svanemøllen - Østerport  
Stigning M  
TCC Øst

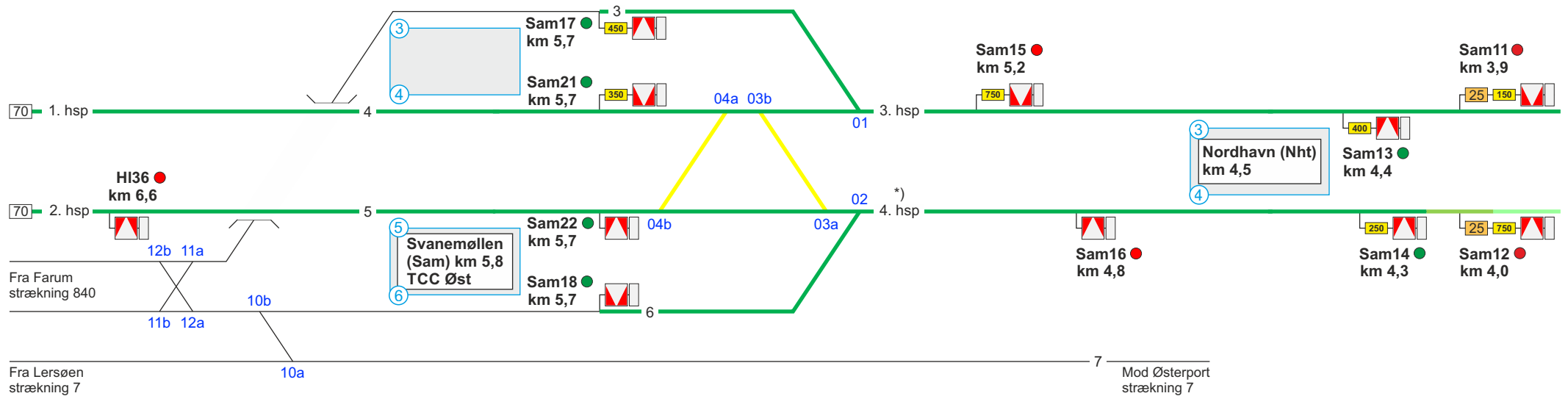

80 70  
4,2 4,0

Se modsatte køreretning

\*) Det er ikke tilladt at benytte lokomotiver i forspand i 4. hovedspor mellem Nordhavn og Svanemøllen

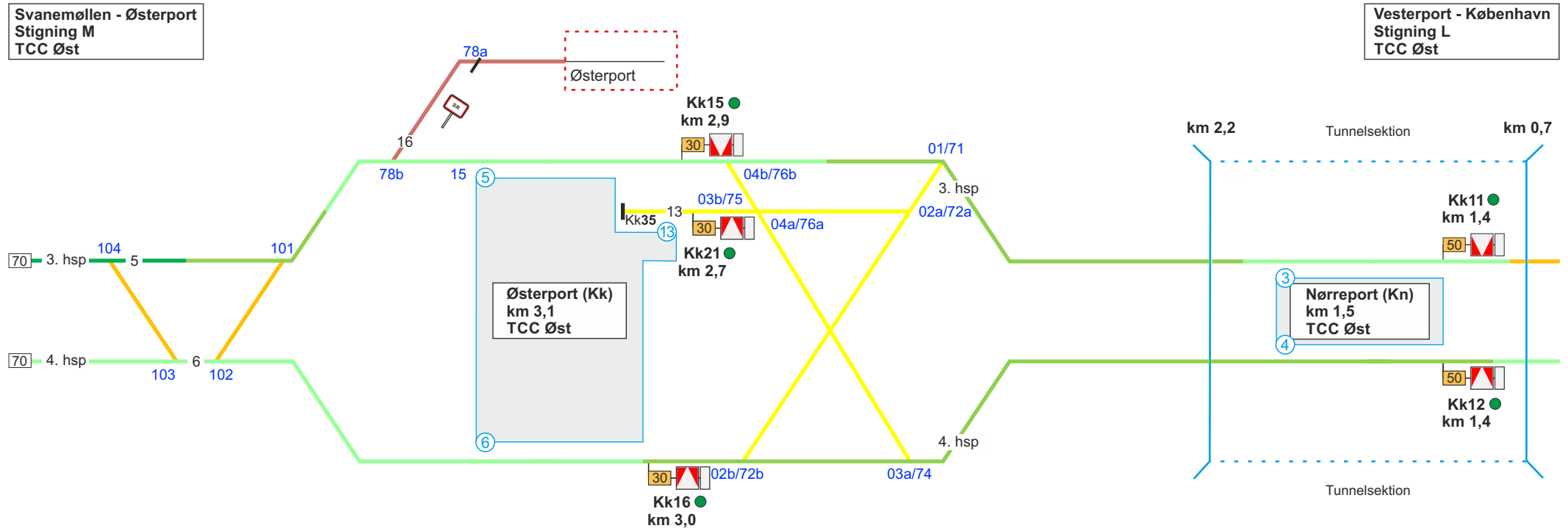
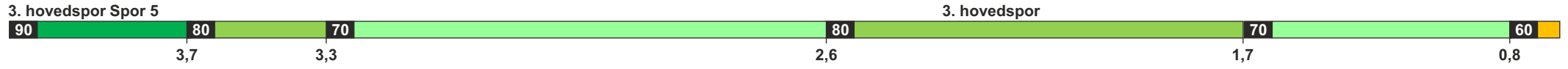

Se modsatte køreretning

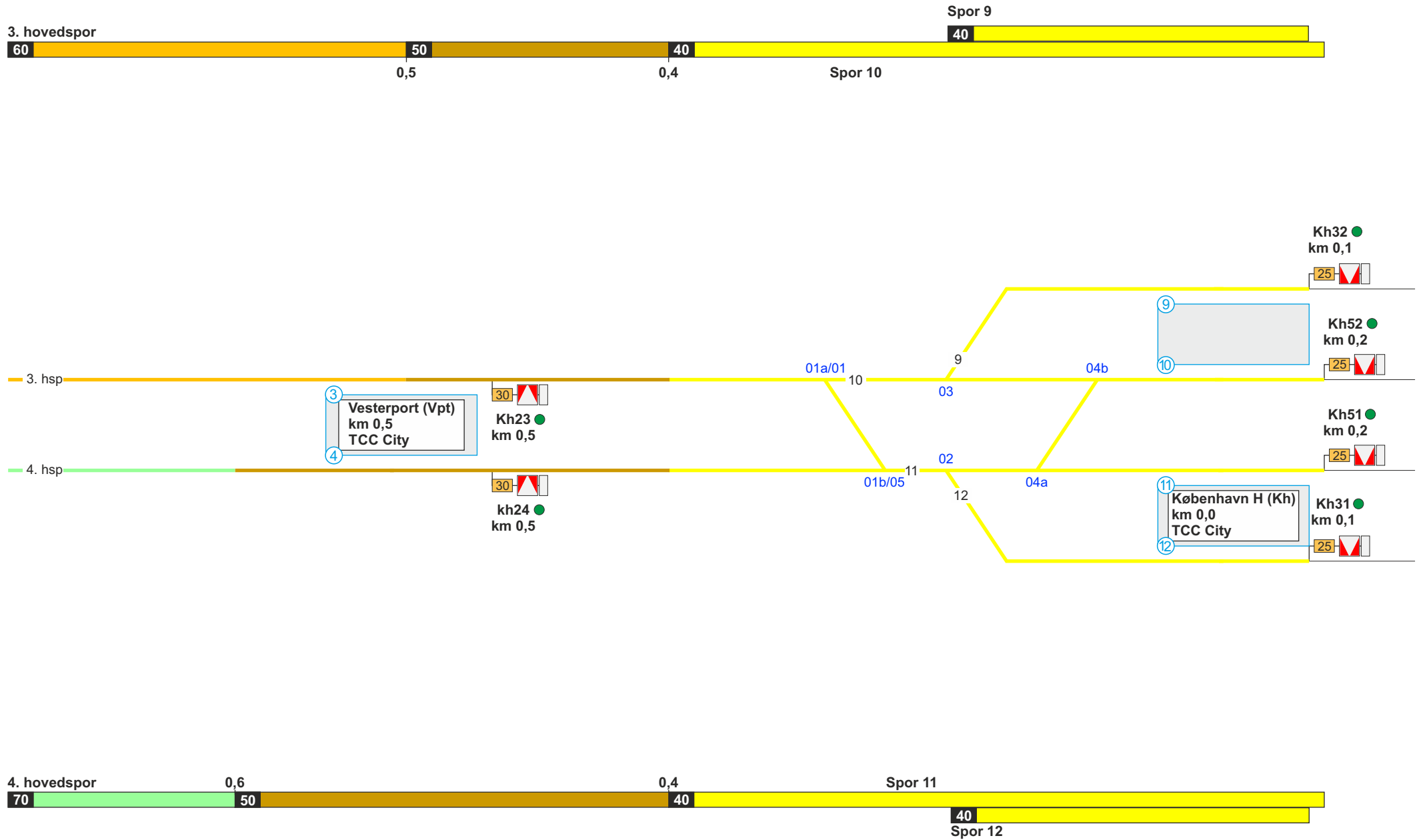

Se modsatte køreretning

## 830. Valby - Frederikssund

**Strækningshastighed for køretøjer med CBTC:**

| Delstrækning            | Strækningshastighed (km/t) |
|-------------------------|----------------------------|
| Valby - Vanløse         | 90                         |
| Vanløse - Frederikssund | 120                        |

**Strækningshastighed for køretøjer med ICI:**

| Delstrækning          | Strækningshastighed (km/t) |
|-----------------------|----------------------------|
| Valby - Frederikssund | 70                         |

**Telefonoplysninger:**

| Delstrækning          | Telefonnummer         |
|-----------------------|-----------------------|
| Valby - Frederikssund | TCC Vest: 82 34 80 23 |



Valby - Vanløse  
Stigning F  
TCC Vest

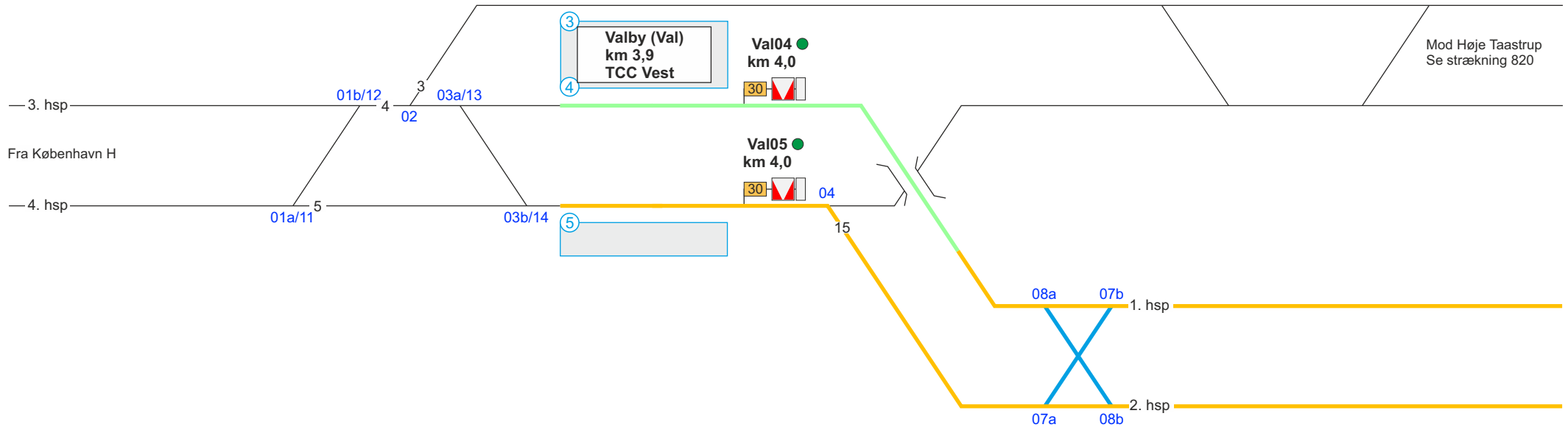

Se modsatte køreretning





Valby - Vanløse  
Stigning F  
TCC Vest

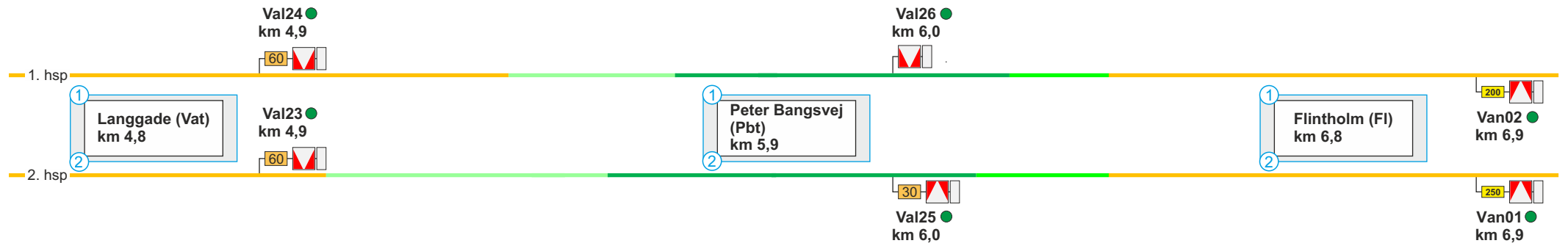

Se modsatte køreretning



Vanløse - Herlev  
Stigning H  
TCC Vest

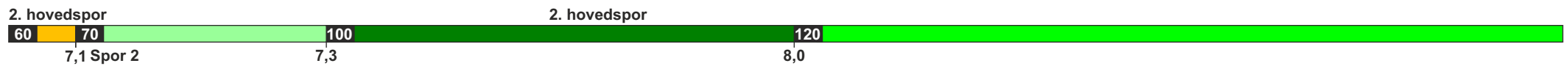
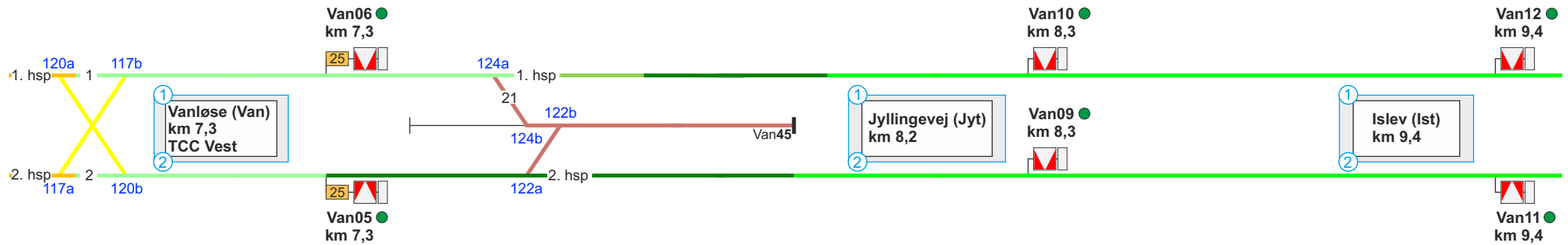

Se modsatte køreretning

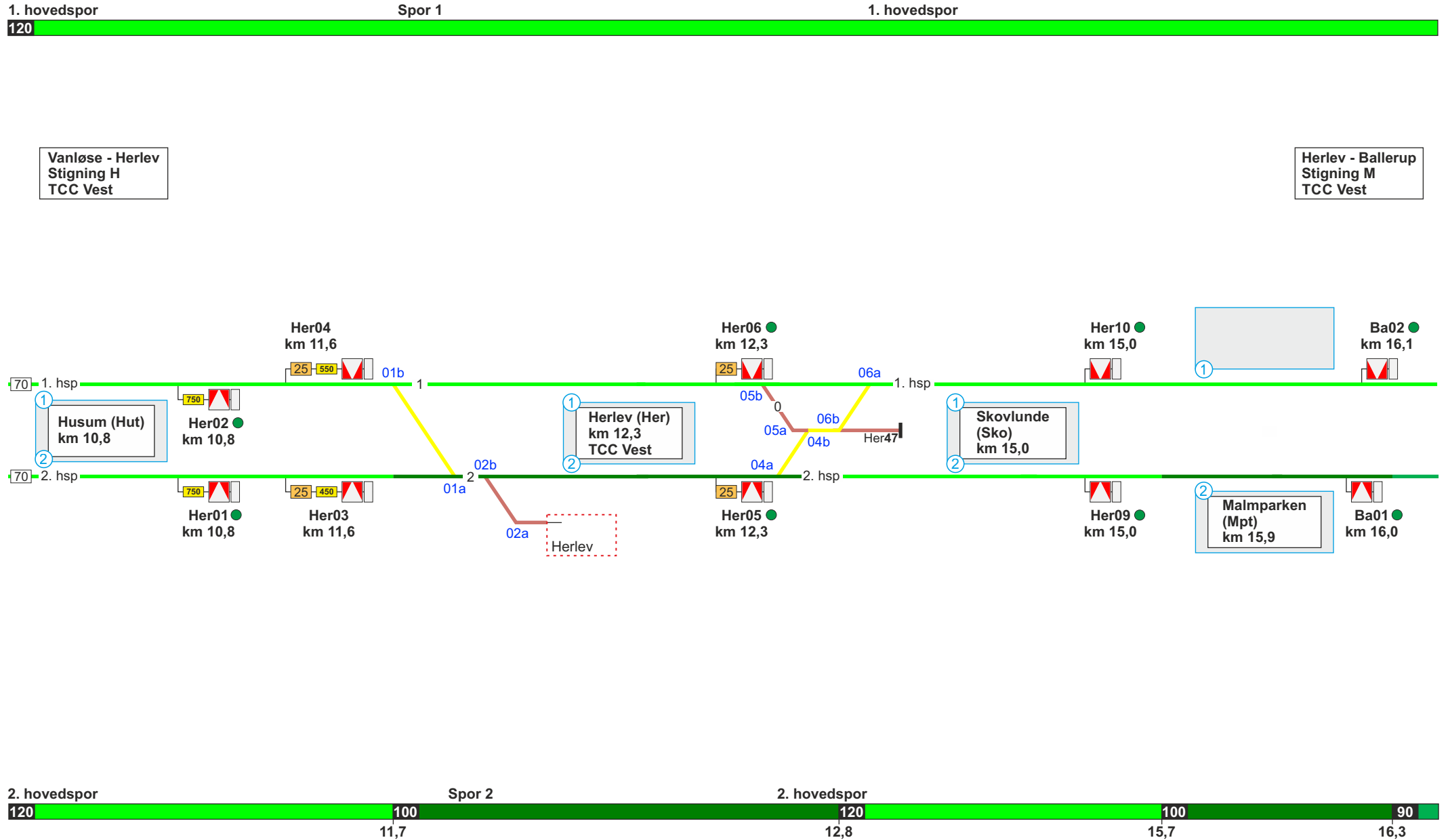

Se modsatte køreretning

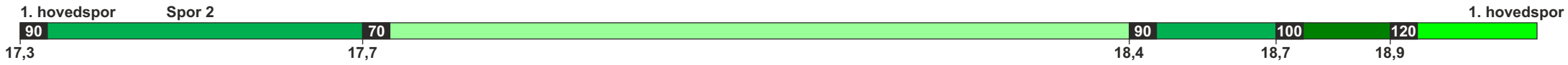

Herlev - Ballerup  
Stigning M  
TCC Vest

Ballerup - Veksø  
Stigning K  
TCC Vest

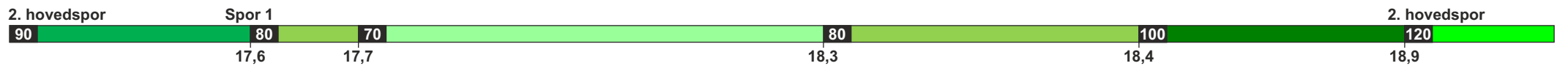
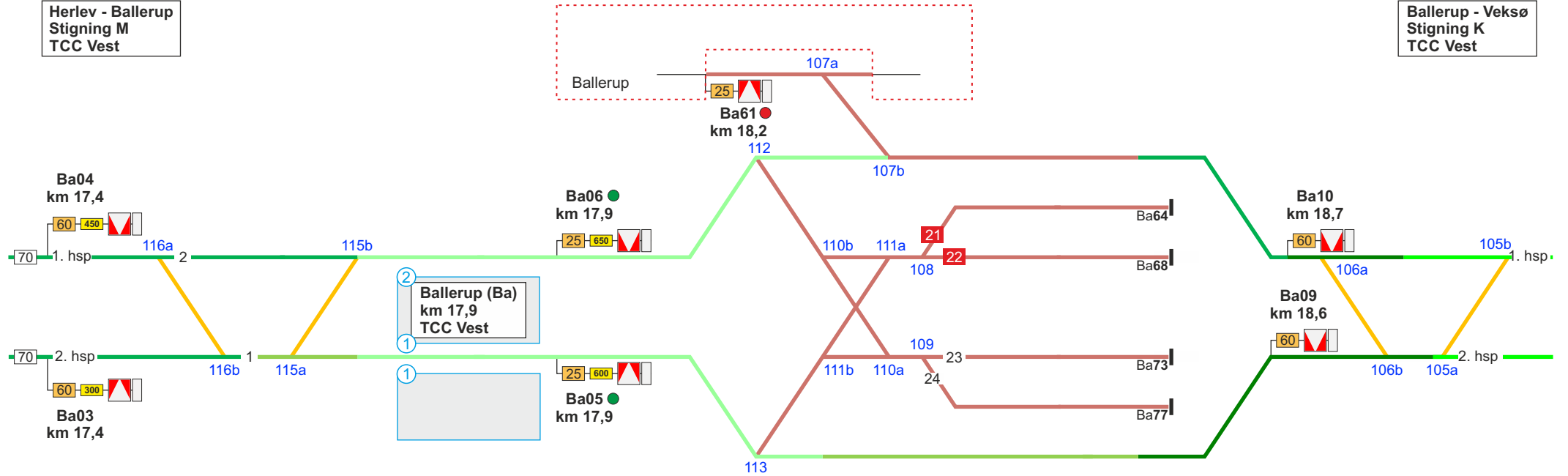

Se modsatte køreretning

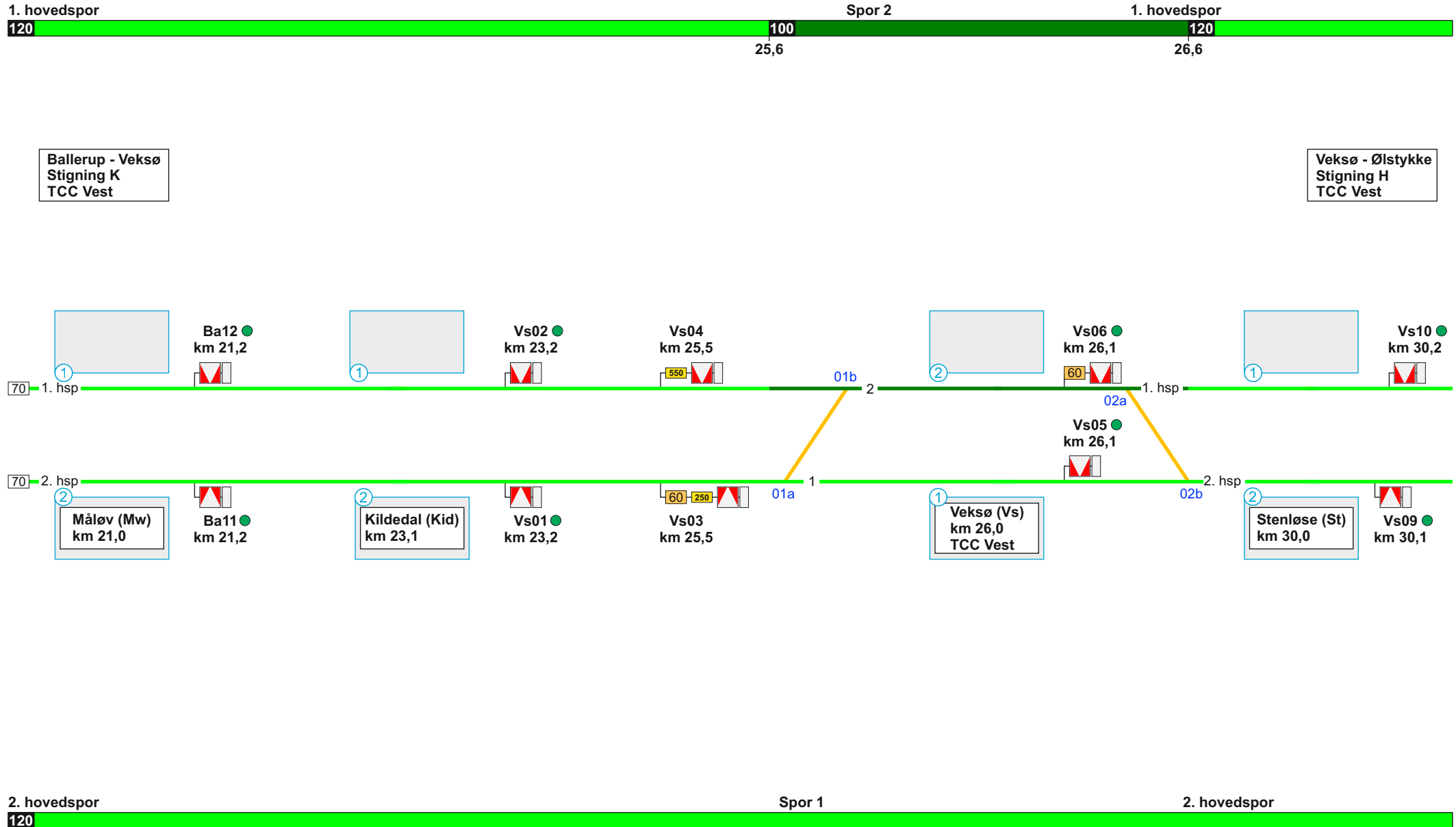

Se modsatte køreretning

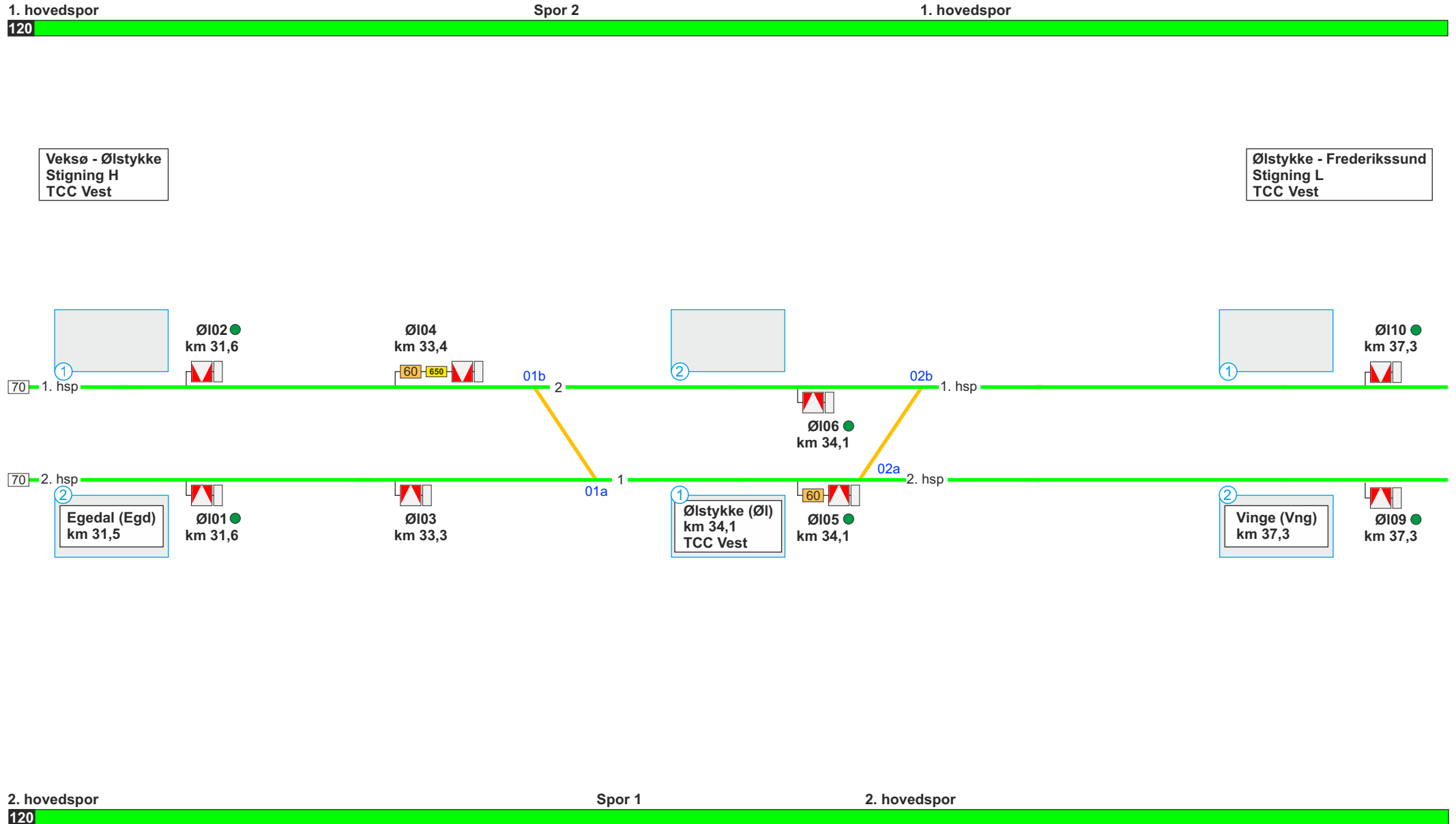

Se modsatte køreretning



ØIstykke - Frederikssund  
Stigning L  
TCC Vest

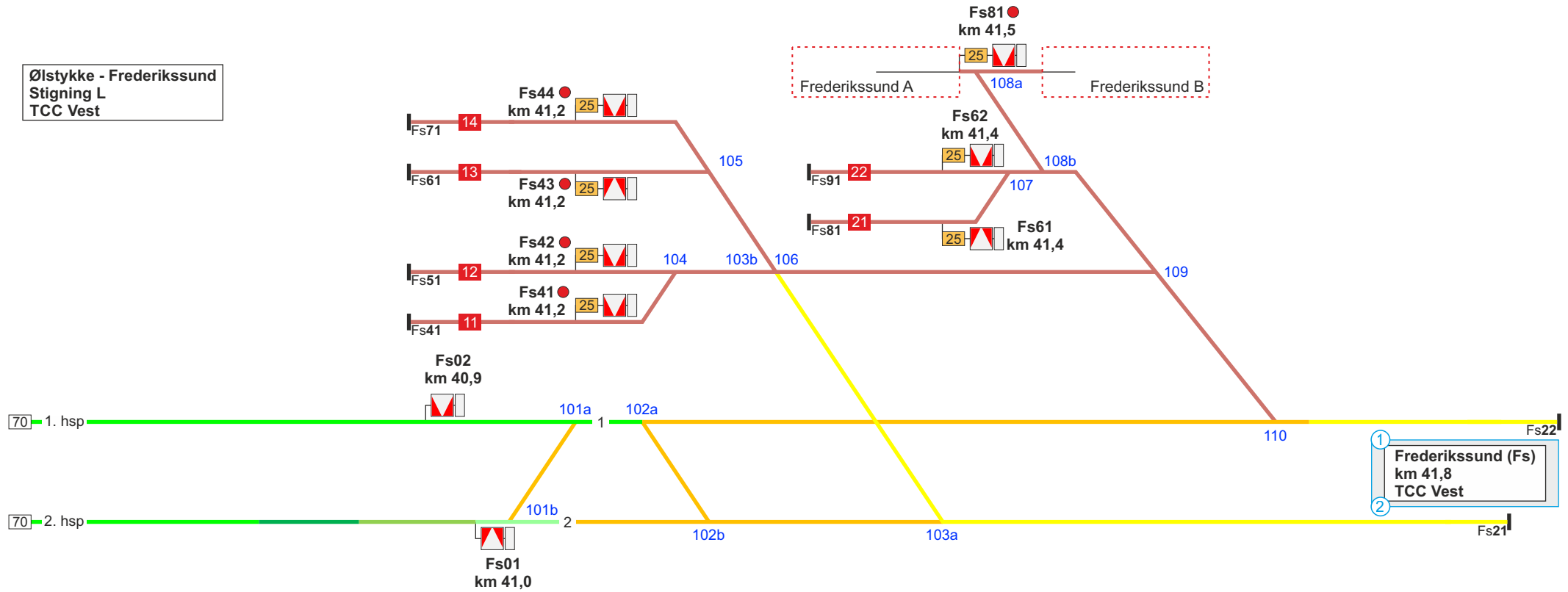

Se modsatte køreretning

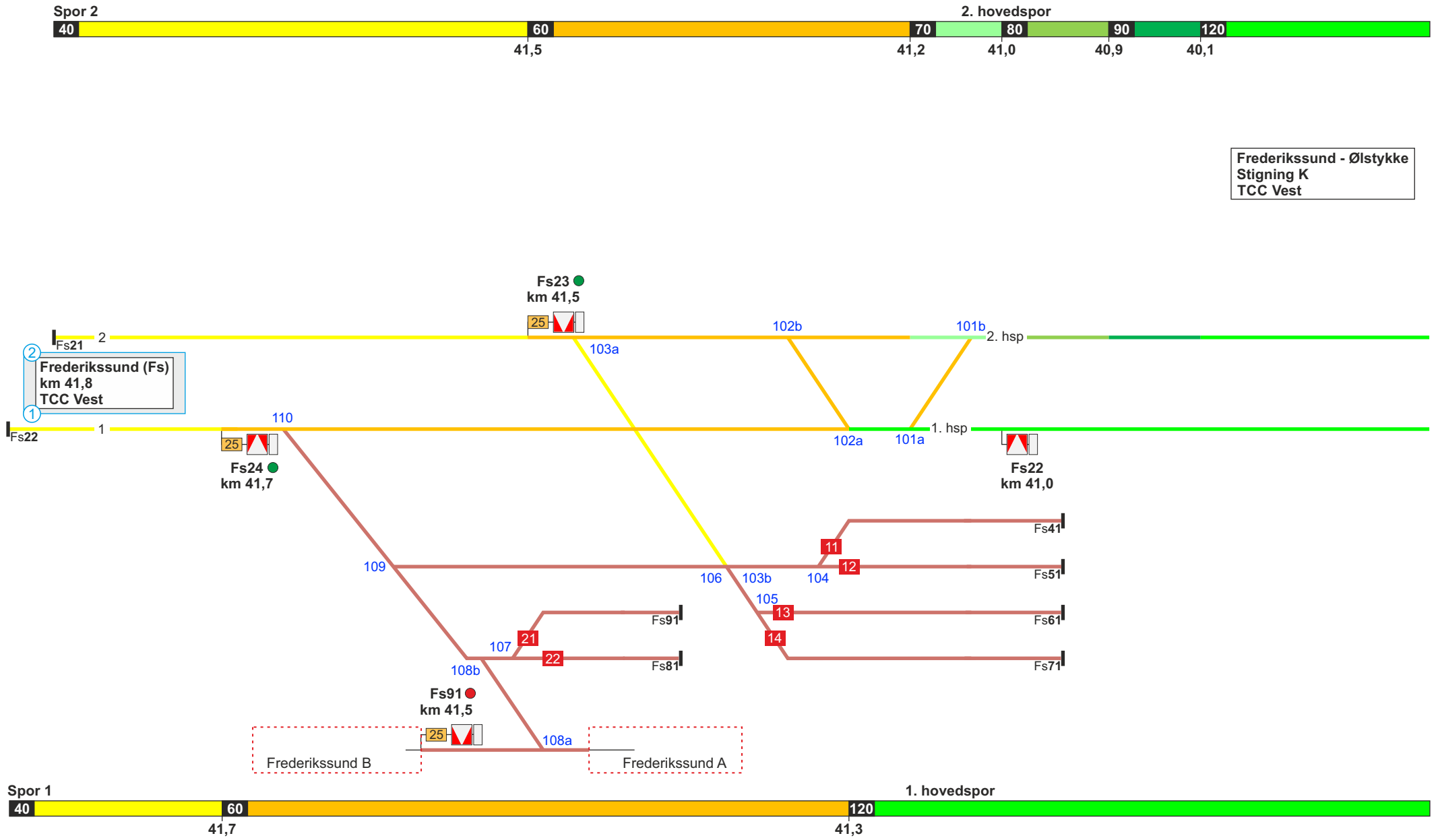

Se modsatte køreretning





Frederikssund - Ølstykke  
Stigning K  
TCC Vest

Ølstykke - Veksø  
Stigning K  
TCC Vest

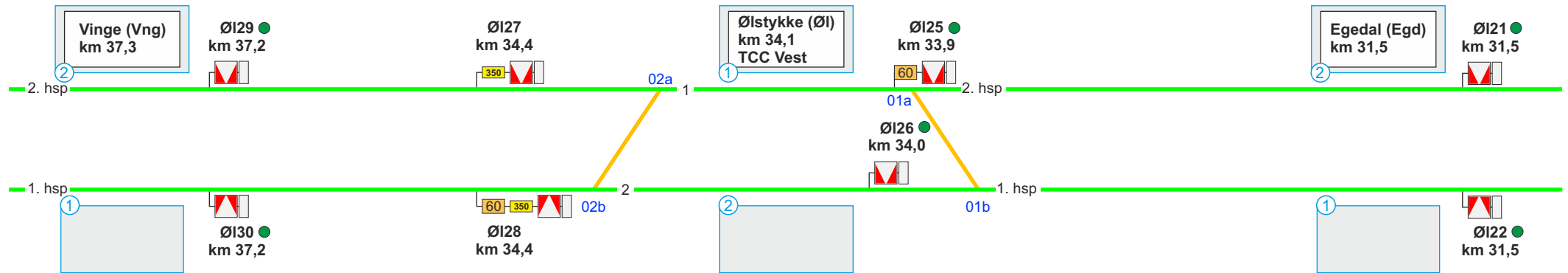

Se modsatte køreretning



Ølstykke - Veksø  
Stigning K  
TCC Vest

Veksø - Ballerup  
Stigning K  
TCC Vest

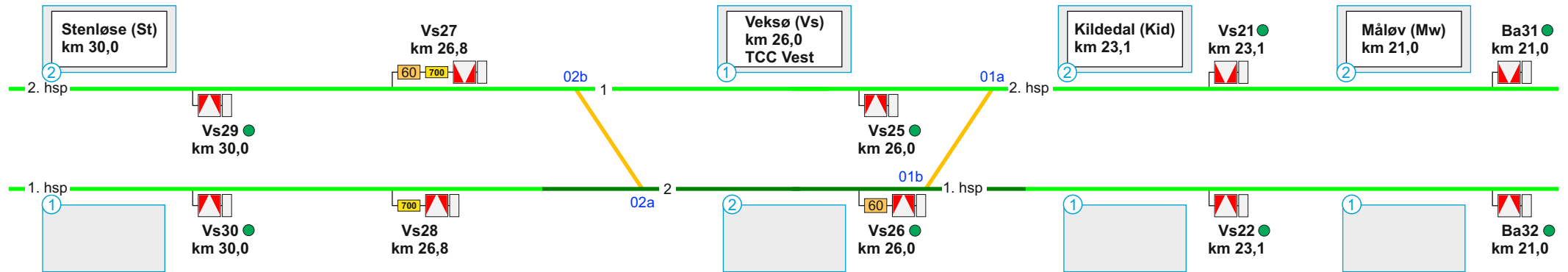

Se modsatte køreretning

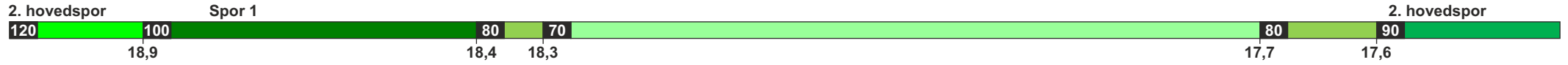

Veksø - Ballerup  
Stigning K  
TCC Vest

Ballerup - Herlev  
Stigning M  
TCC Vest

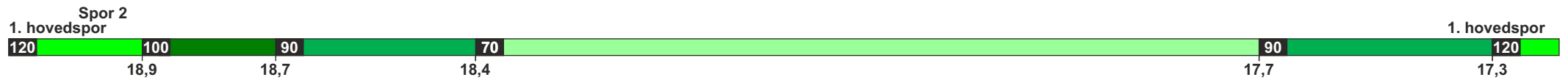
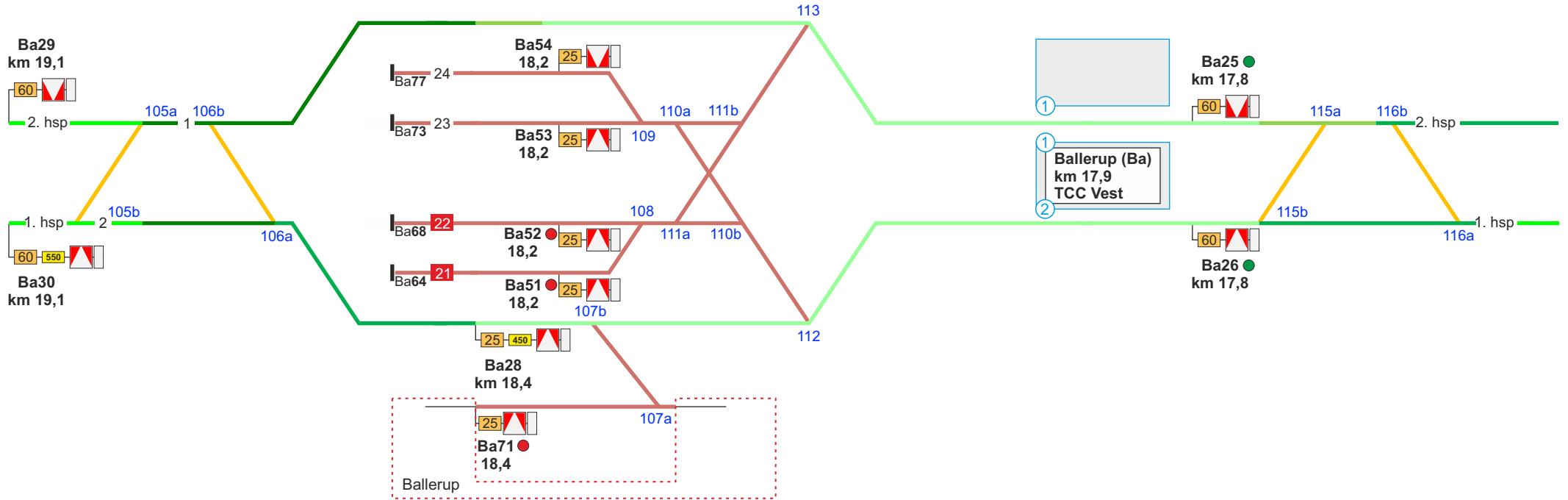

Se modsatte køreretning

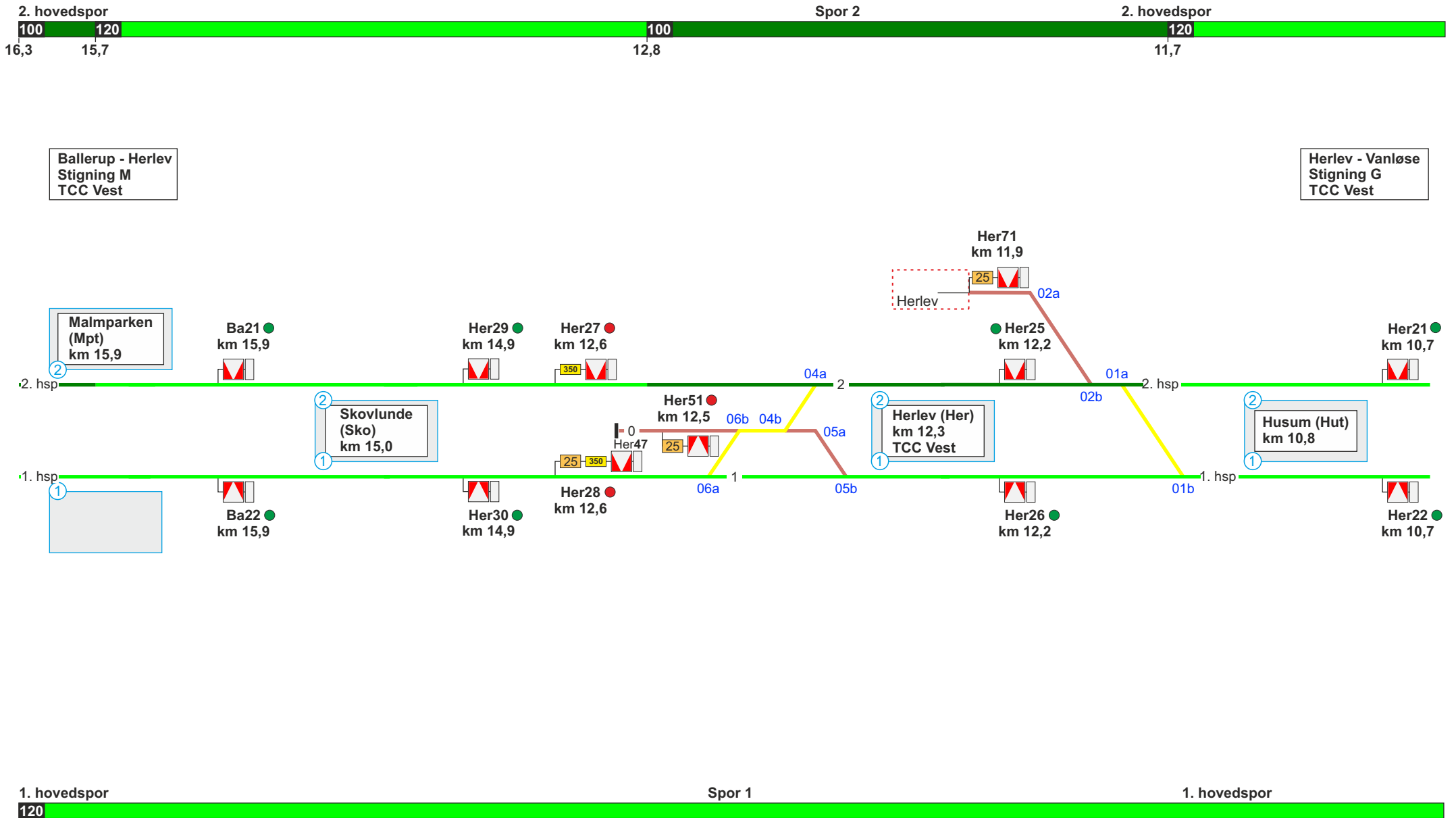

Se modsatte køreretning

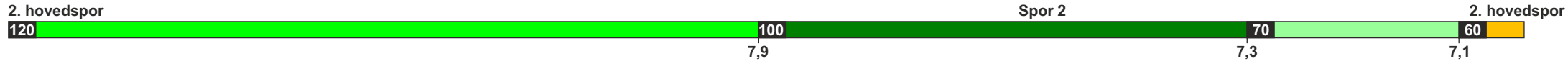

Herlev - Vanløse  
Stigning G  
TCC Vest

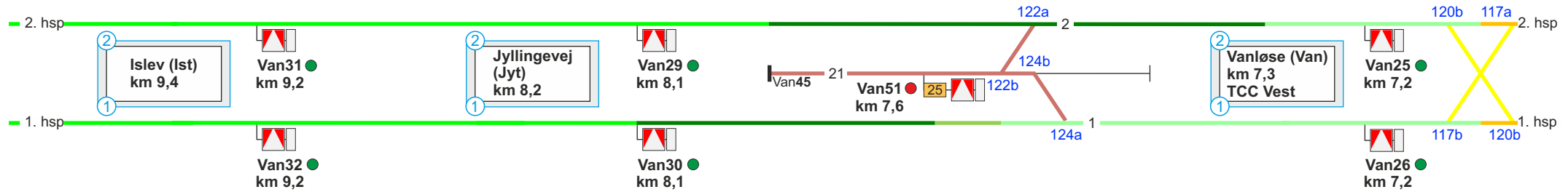

Se modsatte køreretning



Vanløse - Valby  
Stigning J  
TCCVest

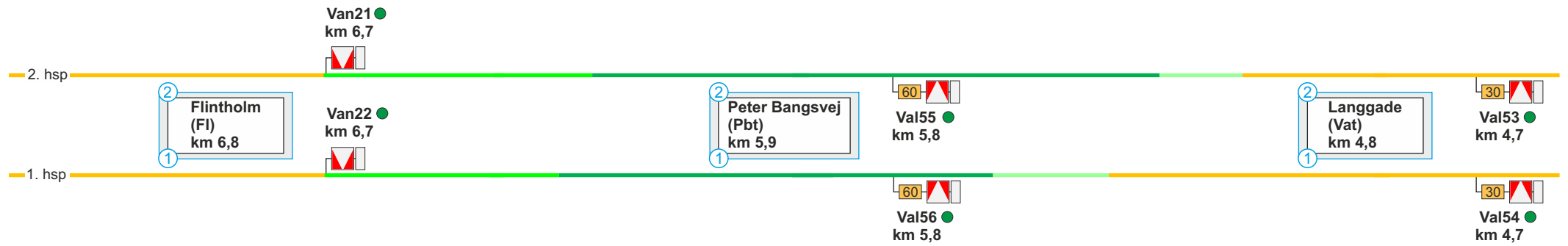

Se modsatte køreretning

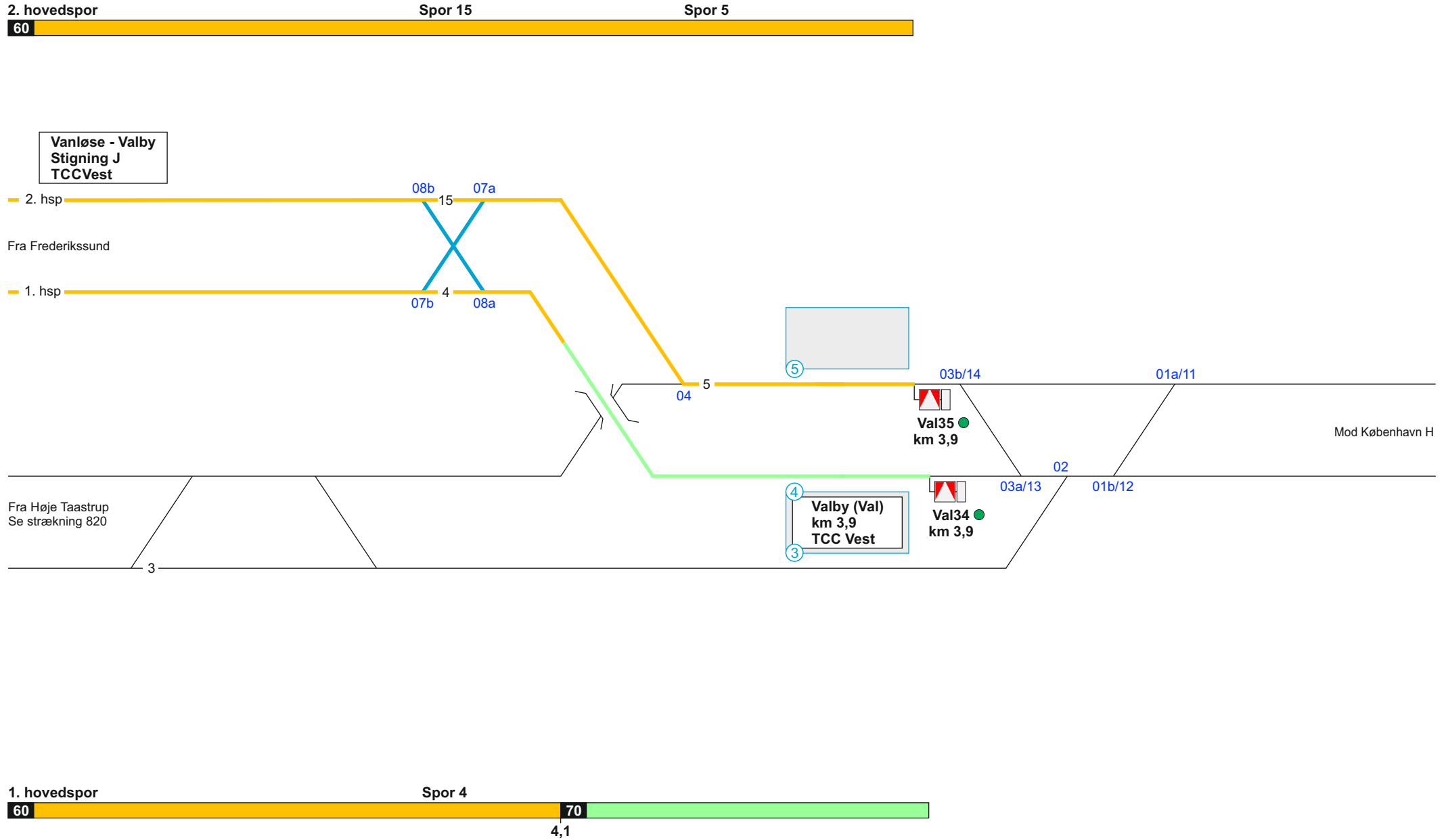

Se modsatte køreretning

## 840. Svanemøllen - Farum

### Strækningshastighed for køretøjer med CBTC:

| Delstrækning           | Strækningshastighed (km/t) |
|------------------------|----------------------------|
| Svanemøllen - Buddinge | 90                         |
| Buddinge - Farum       | 100                        |

### Strækningshastighed for køretøjer med ICI:

| Delstrækning        | Strækningshastighed (km/t) |
|---------------------|----------------------------|
| Svanemøllen - Farum | 70                         |

### Telefonoplysninger:

| Delstrækning        | Telefonnummer        |
|---------------------|----------------------|
| Svanemøllen - Farum | TCC Øst: 82 34 80 25 |



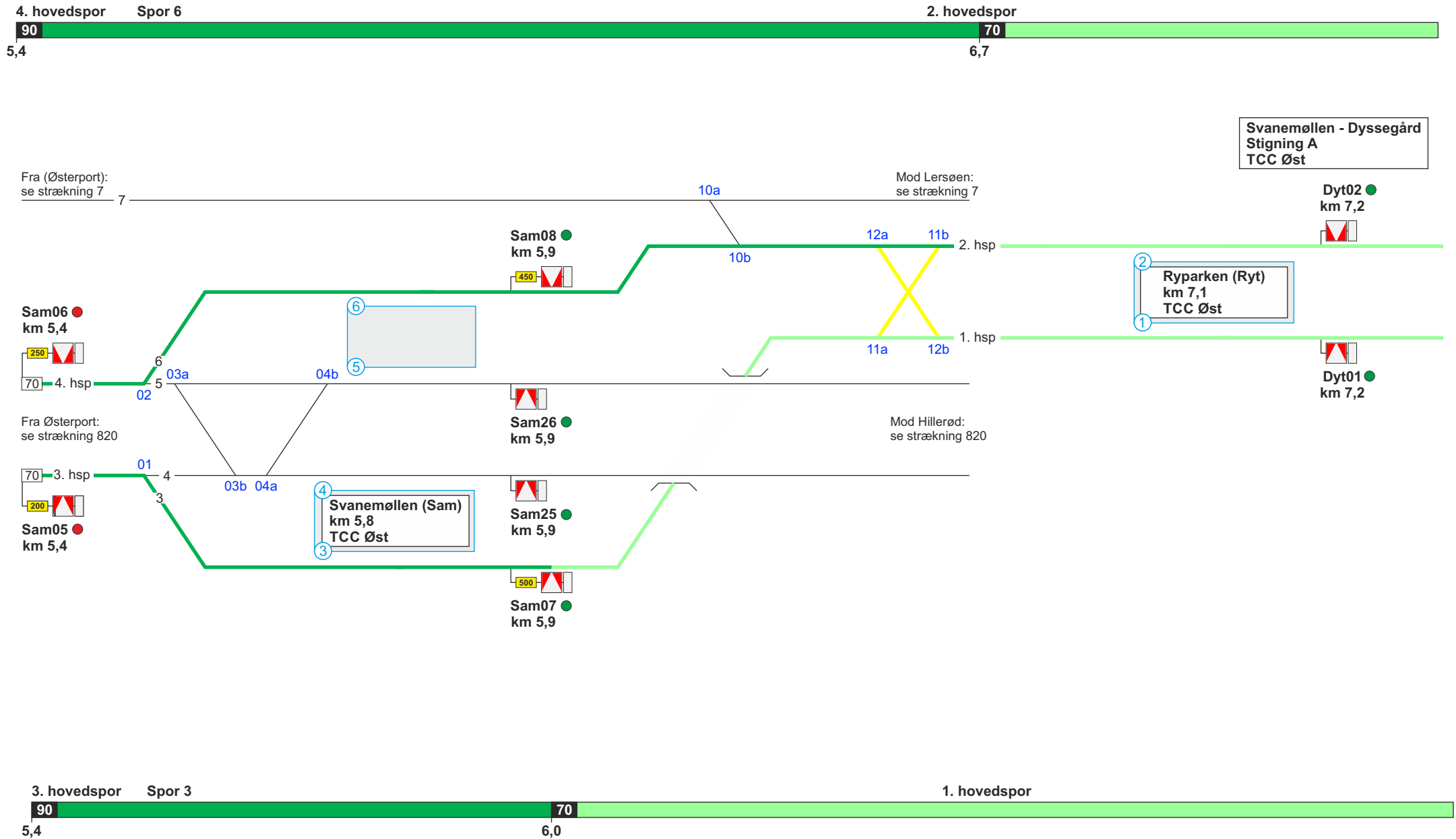

Se modsatte køreretning

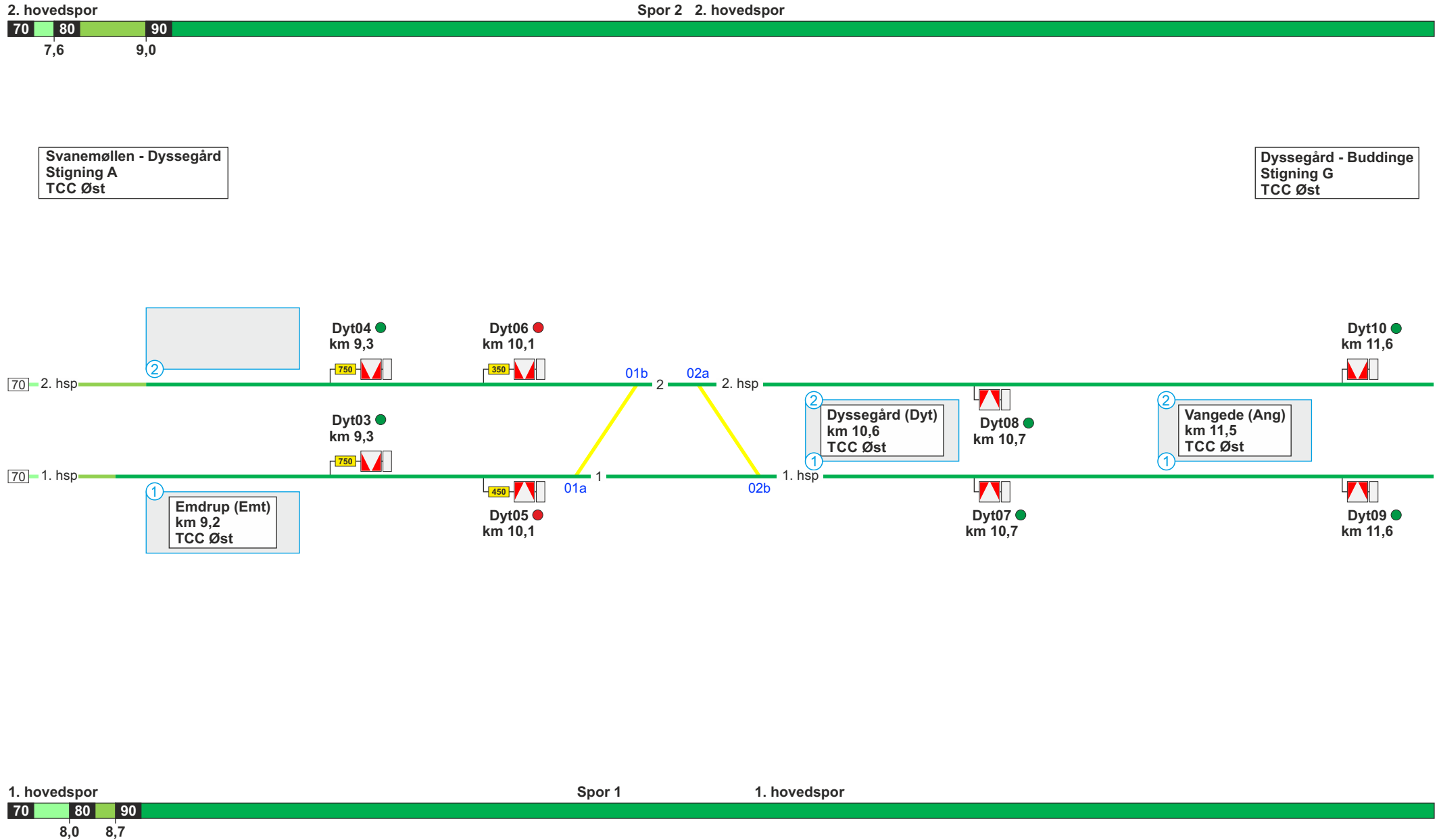

Se modsatte køreretning

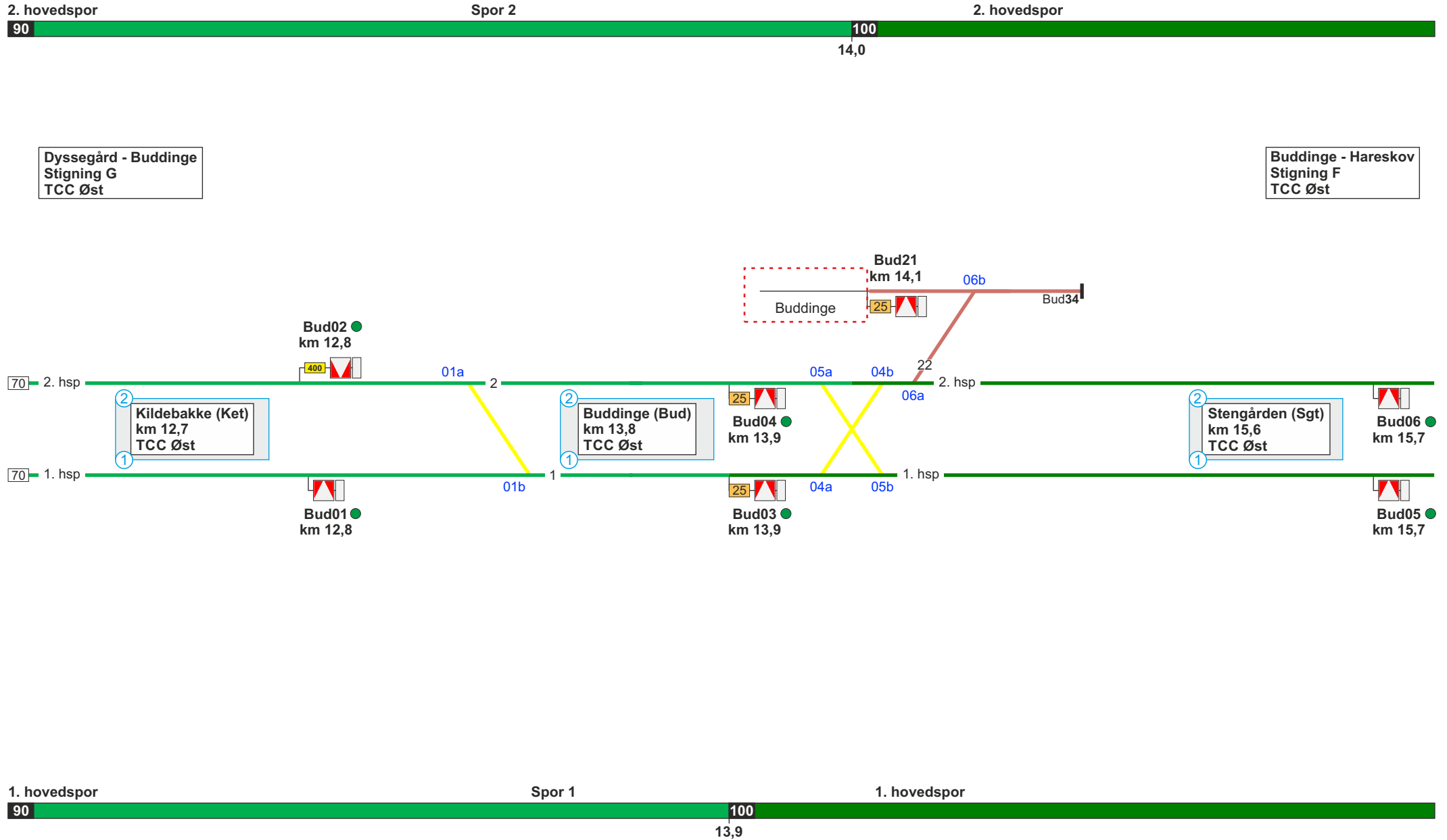

Se modsatte køreretning

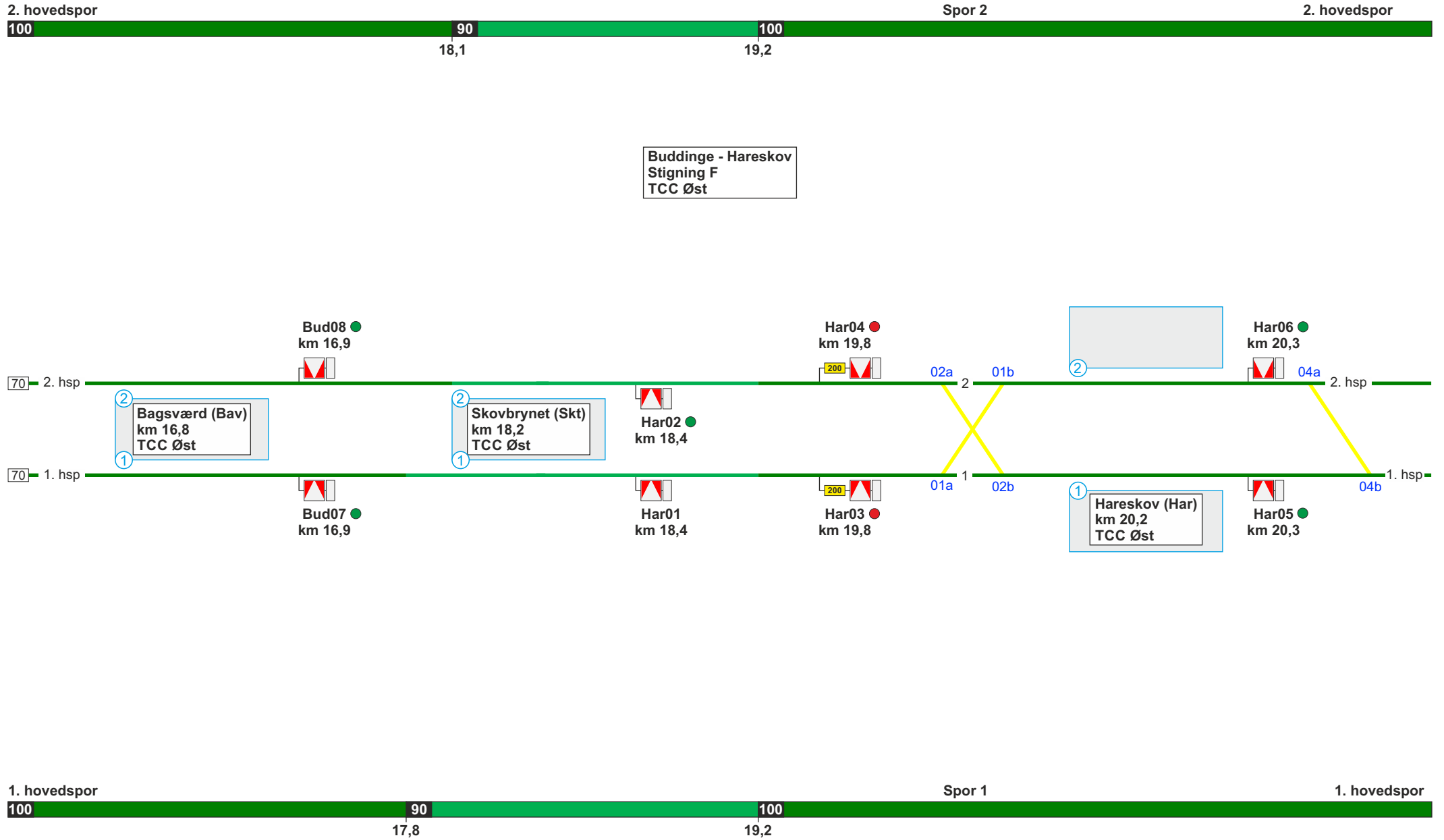

Se modsatte køreretning

2. hovedspor



Hareskov - Farum  
Stigning F  
TCC Øst

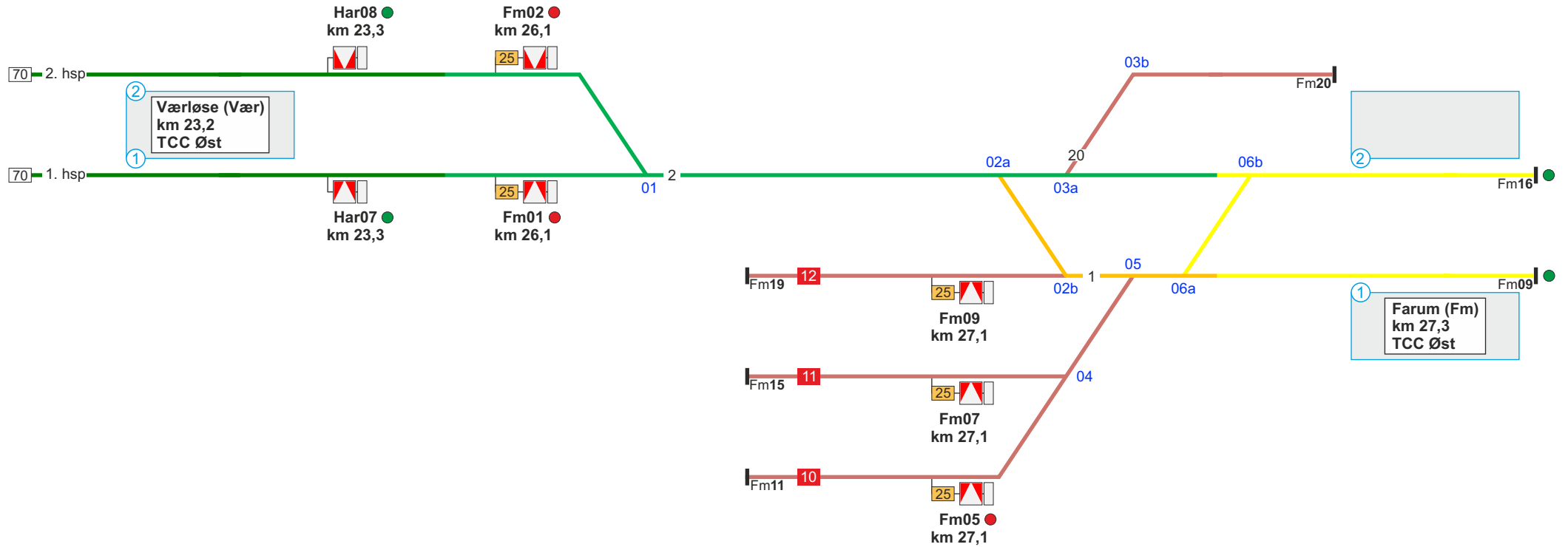

1. hovedspor



Spor 2

Se modsatte køreretning

Spor 1

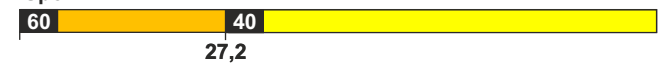



Farum - Hareskov  
Stigning F  
TCC Øst

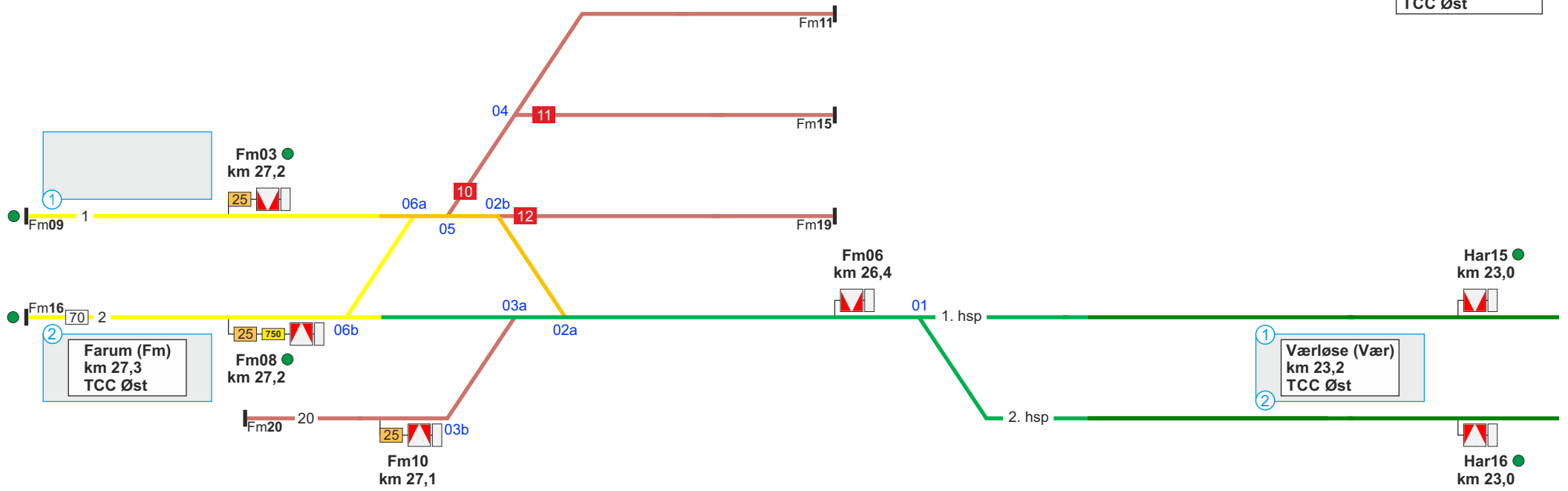

Se modsatte køreretning

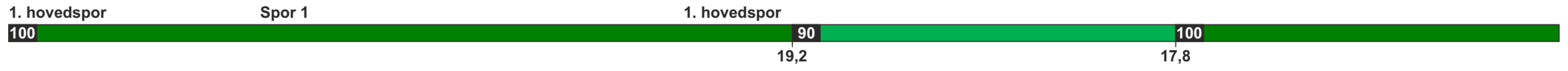

Hareskov - Buddinge  
Stigning D  
TCC Øst

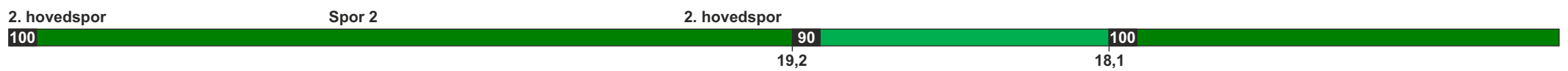
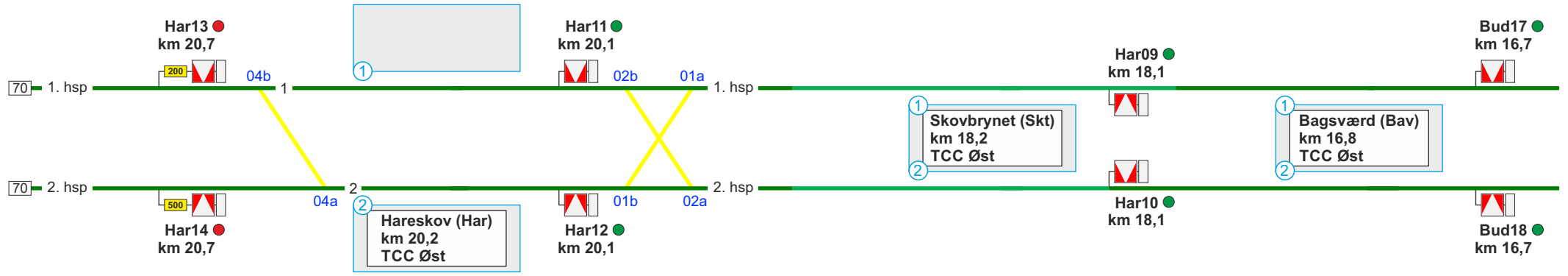

Se modsatte køreretning

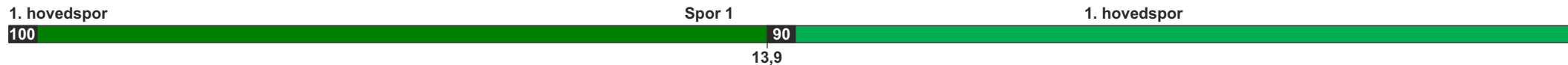

Hareskov - Buddinge  
Stigning D  
TCC Øst

Buddinge - Dyssegård  
Stigning M  
TCC Øst

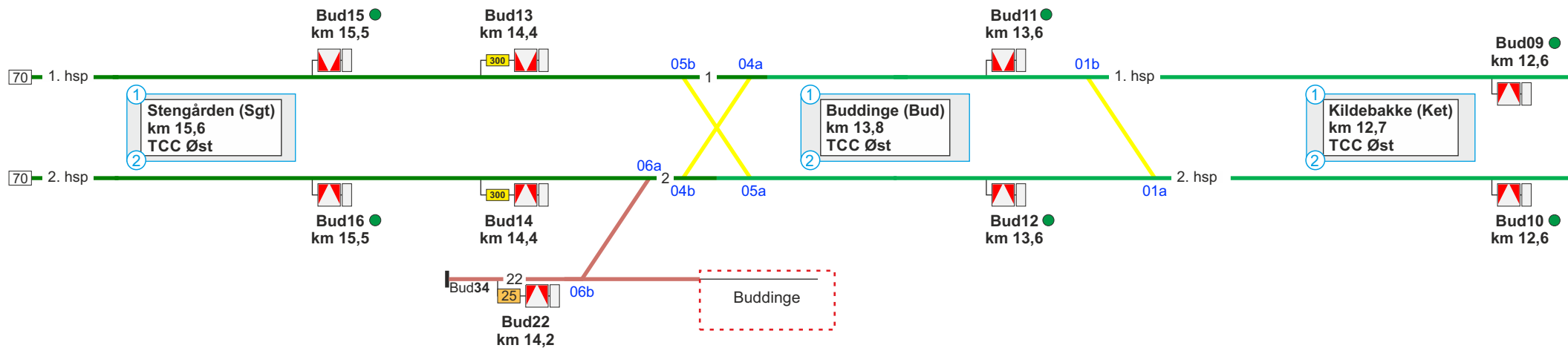

Se modsatte køreretning





Buddinge - Dyssegård  
Stigning M  
TCC Øst

Dyssegård - Svanemøllen  
Stigning B  
TCC Øst

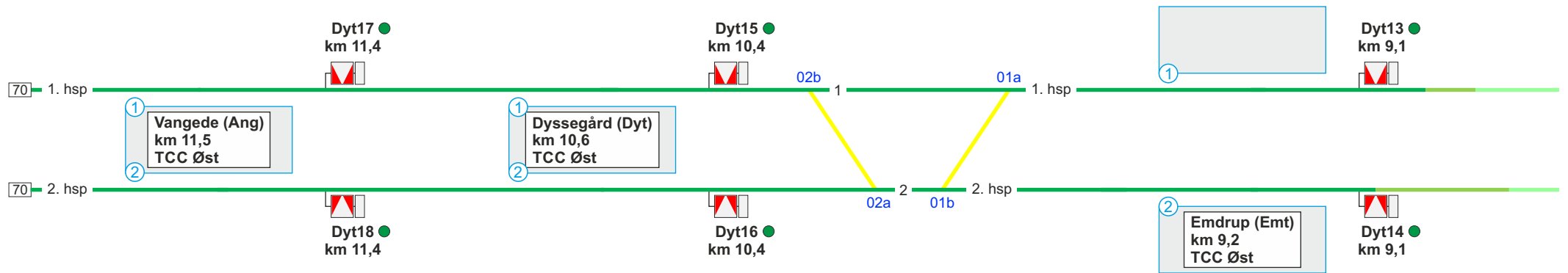

Se modsatte køreretning

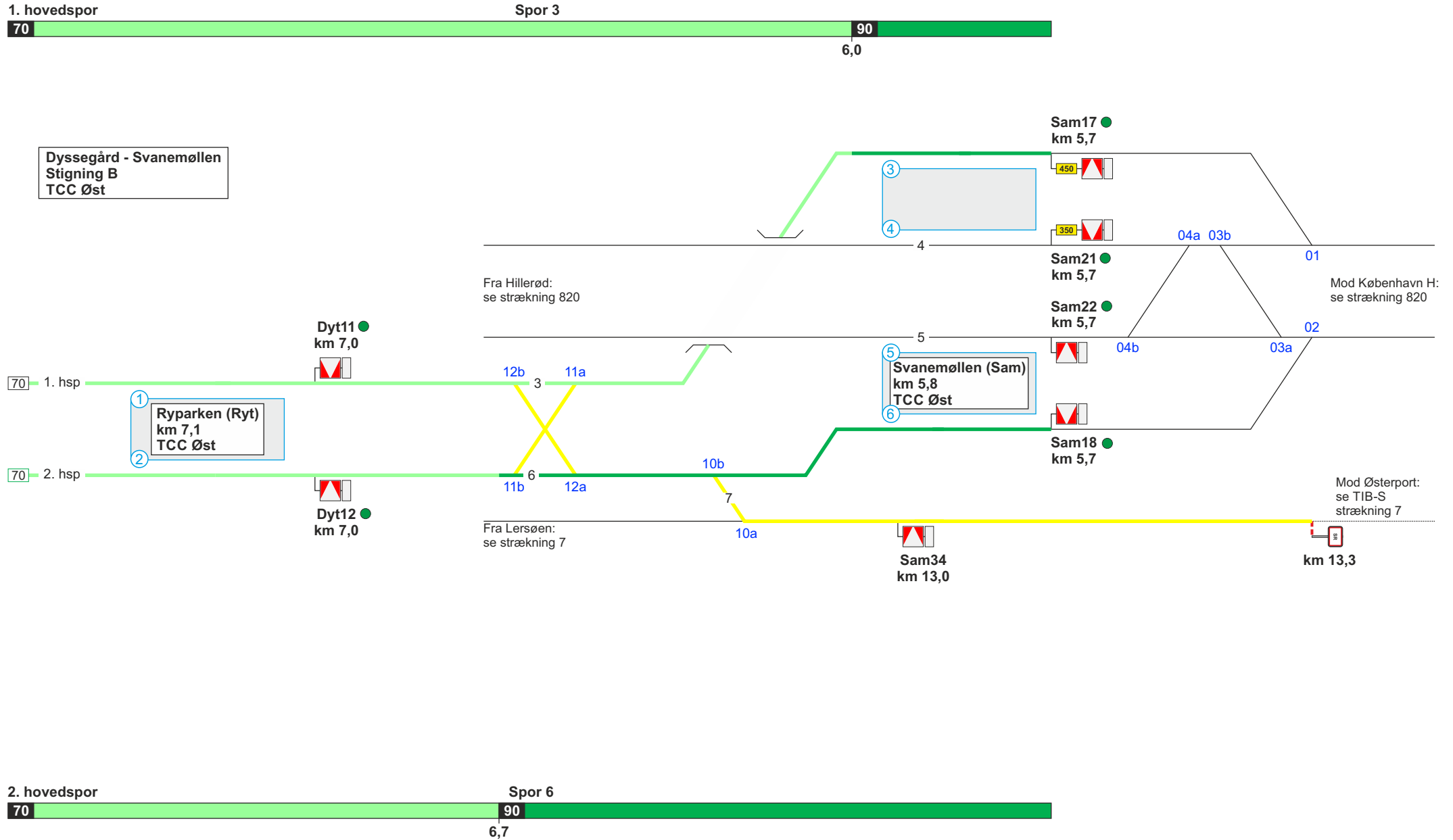

Se modsatte køreretning

**850. København H - Køge**

**Strækningshastighed for køretøjer med CBTC:**

| Delstrækning          | Strækningshastighed (km/t) |
|-----------------------|----------------------------|
| København H - Åmarken | 100                        |
| Åmarken - Køge        | 120                        |

**Strækningshastighed for køretøjer med ICI:**

| Delstrækning       | Strækningshastighed (km/t) |
|--------------------|----------------------------|
| København H - Køge | 70                         |

**Telefonoplysninger:**

| Delstrækning          | Telefonnummer         |
|-----------------------|-----------------------|
| København H - Sydhavn | TCC City: 82 34 80 24 |
| (Sydhavn) - Køge      | TCC Syd: 82 34 80 22  |

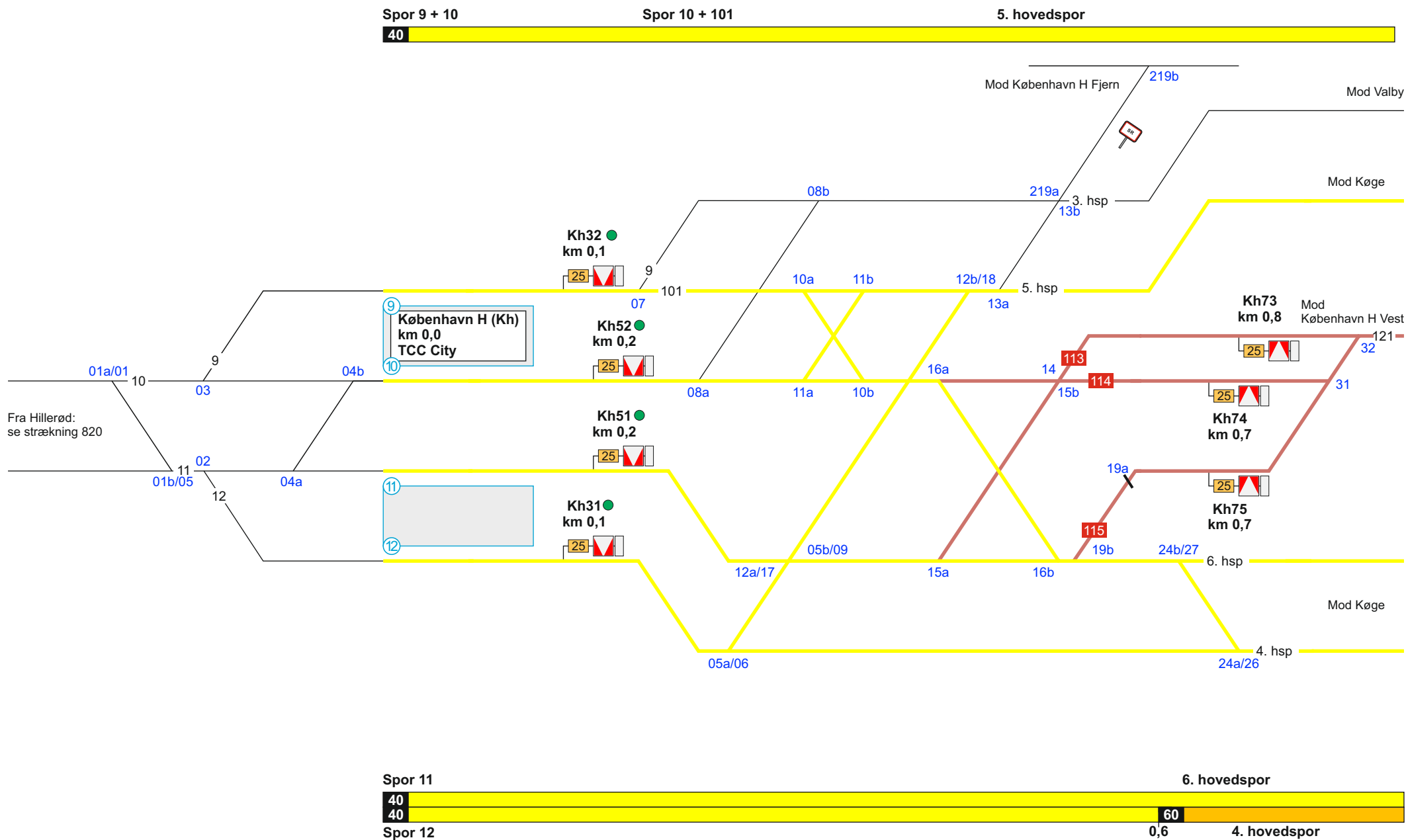

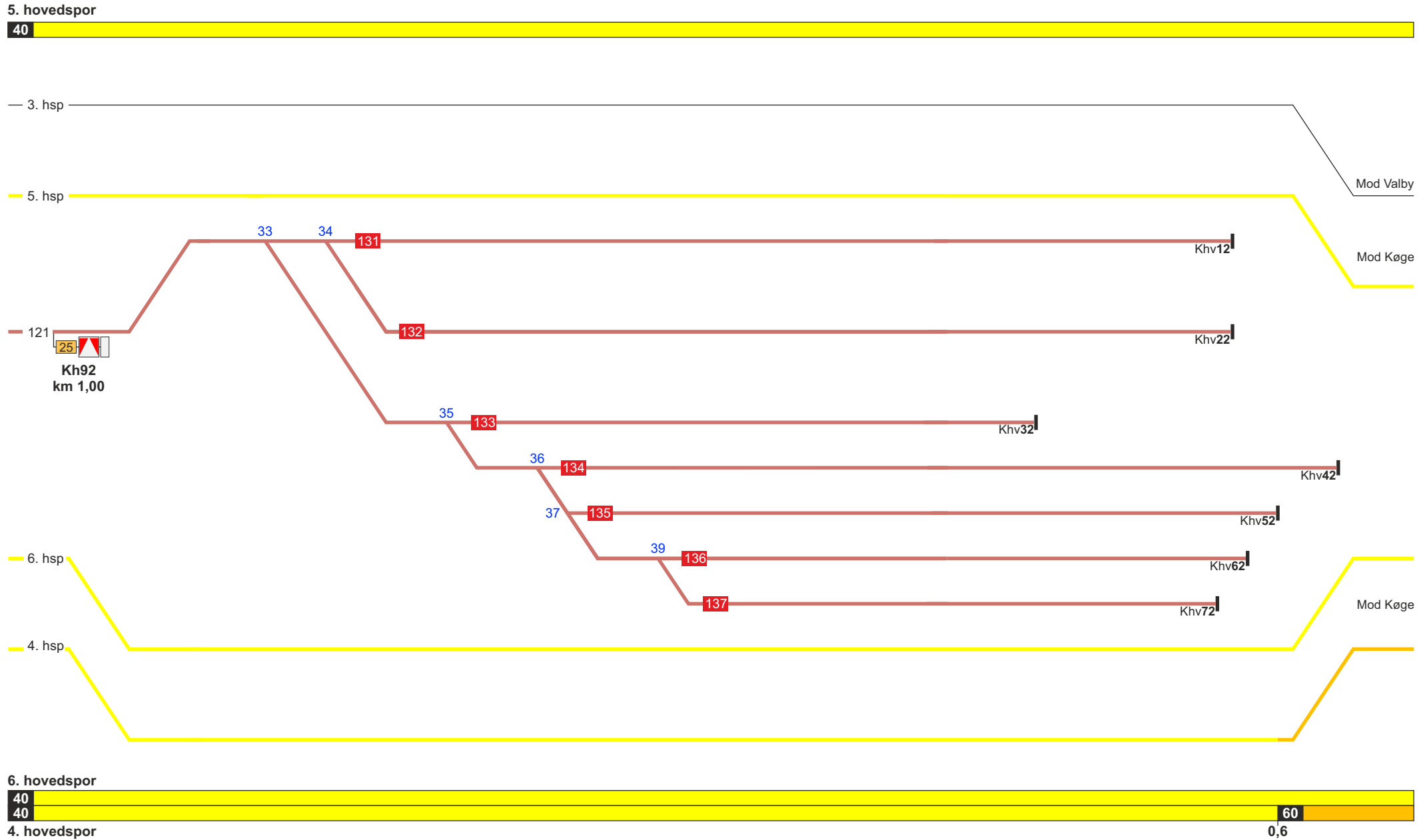

Se modsatte køreretning

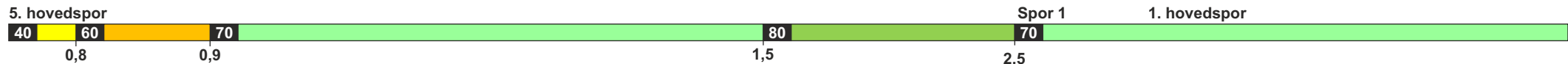

København H - Sydhavn  
stigning L  
TCC City

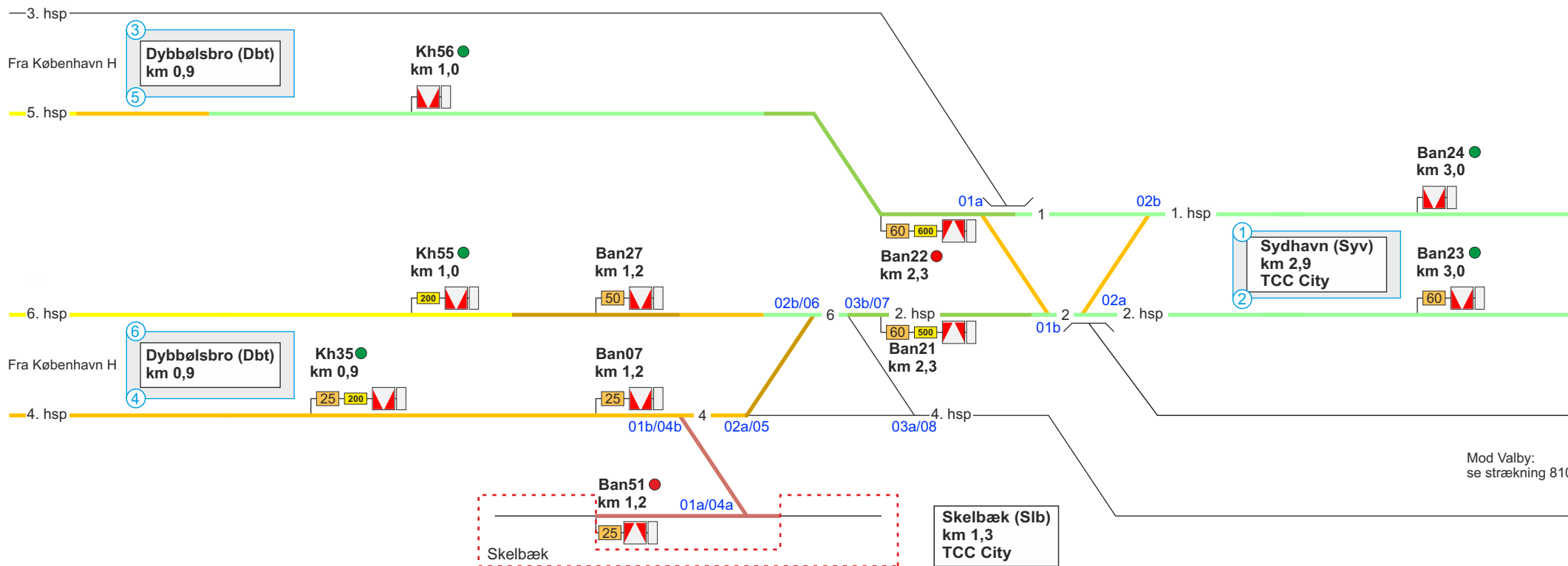

Mod Valby:  
se strækning 810

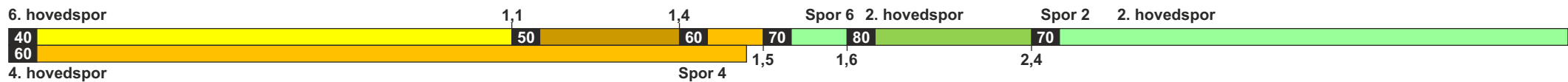

Se modsatte køreretning

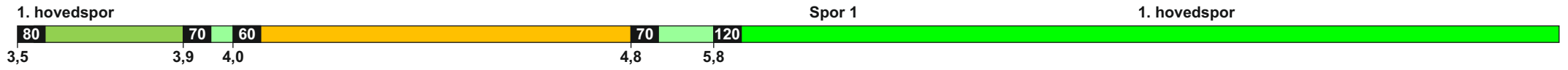

Sjælør - Åmarken  
stigning D  
TCC City

Åmarken - Brøndby Strand  
stigning F  
TCC Syd

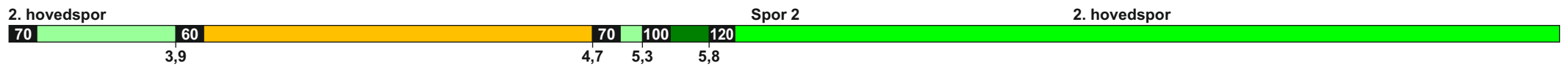
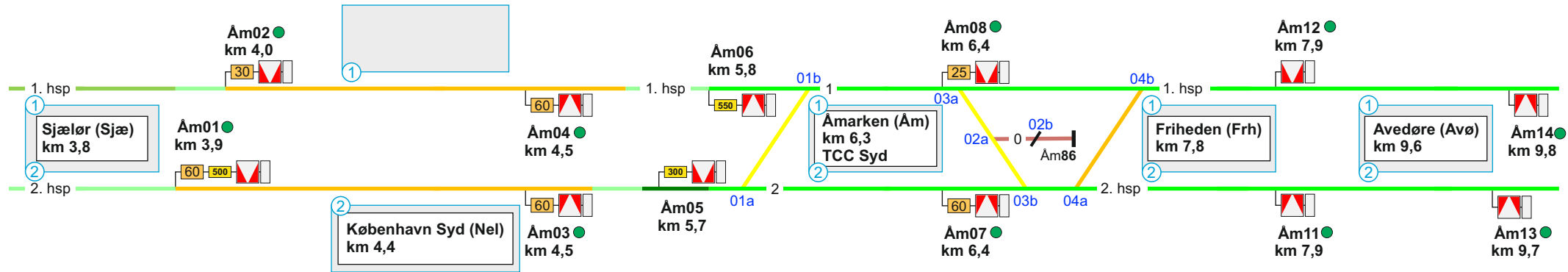

Se modsatte køreretning



Brøndby Strand - Hundige  
stigning F  
TCC Syd

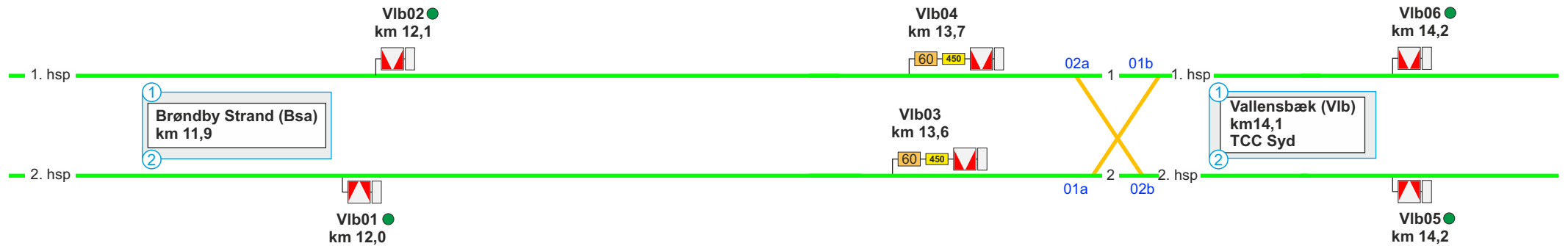

Se modsatte køreretning



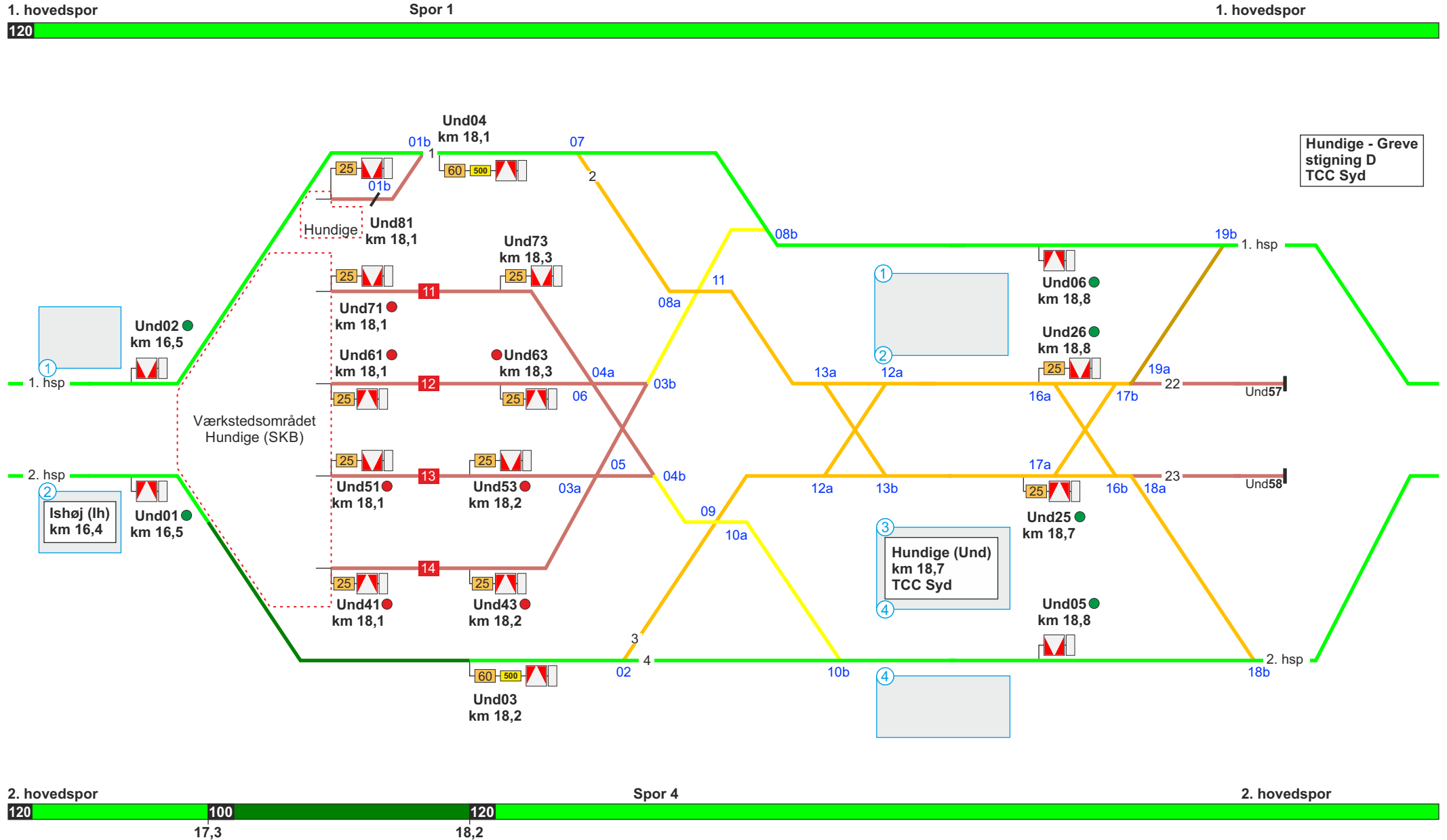

Se modsatte køreretning

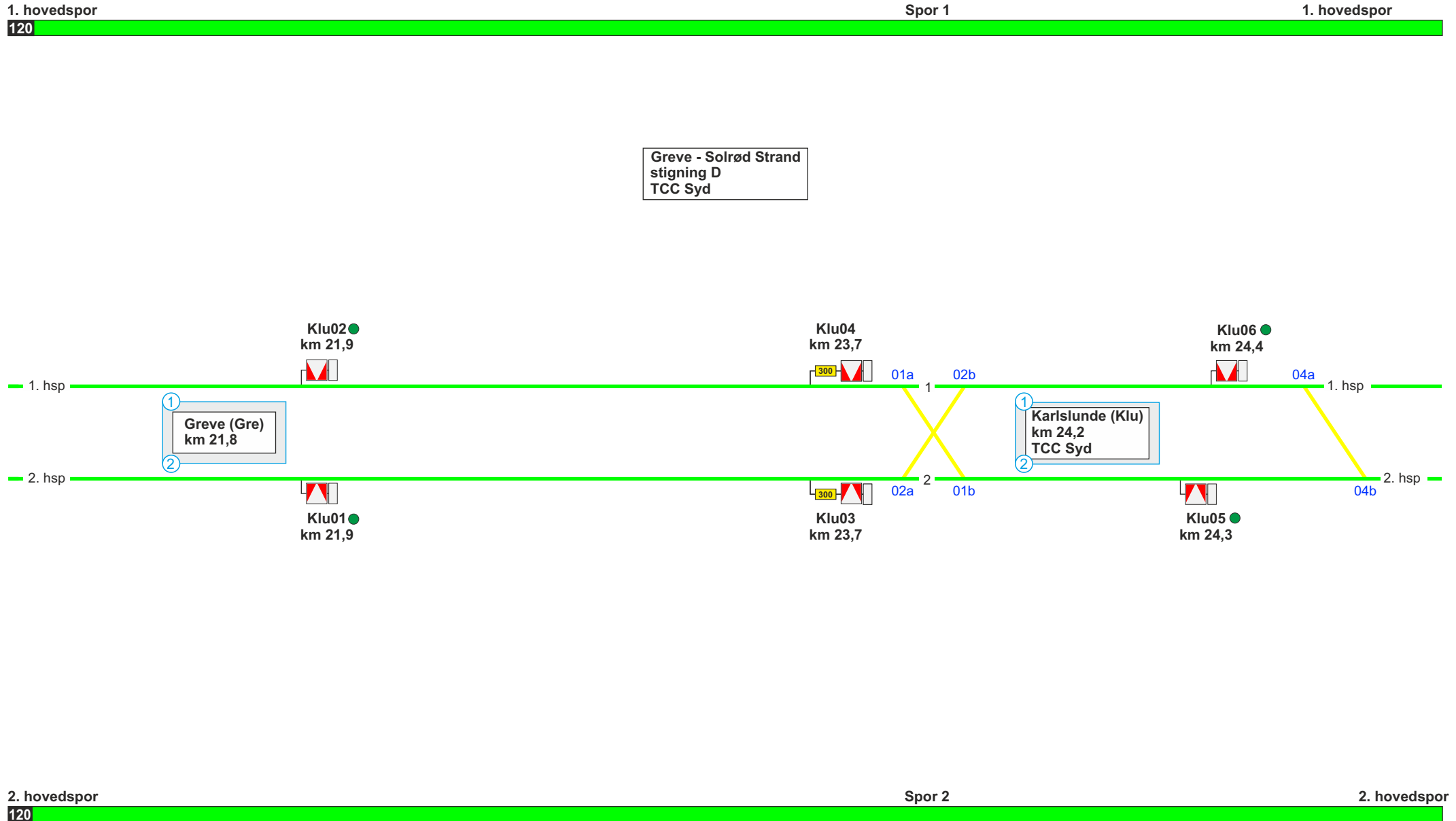

Se modsatte køreretning



Solrød Strand - Jersie  
stigning E  
TCC Syd

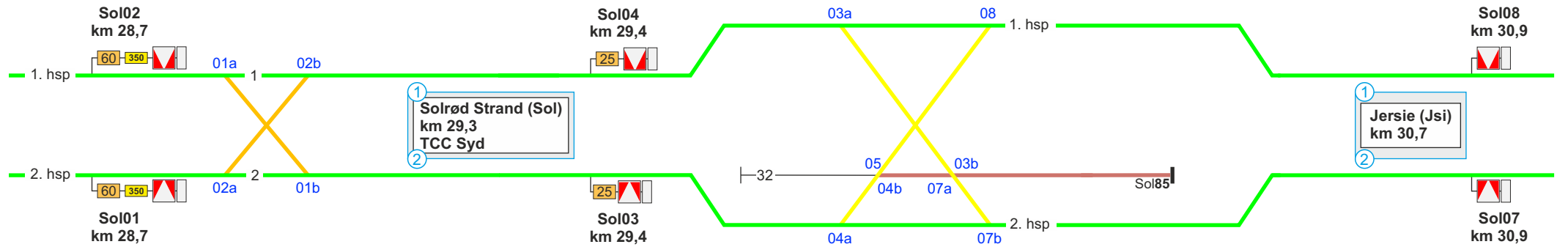

Se modsatte køreretning

1. hovedspor Spor 1 1. hovedspor  
120

Jersie - Køge Nord  
stigning G  
TCC Syd

Køge Nord - Køge  
stigning C  
TCC Syd

Ølsemagle (Ølm)  
km 33,0  
TCC Syd

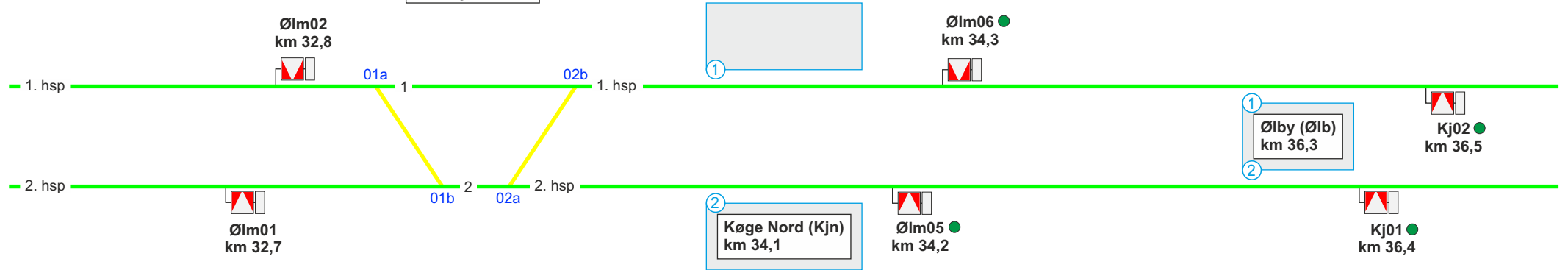

2. hovedspor Spor 2 2. hovedspor  
120

Se modsatte køreretning

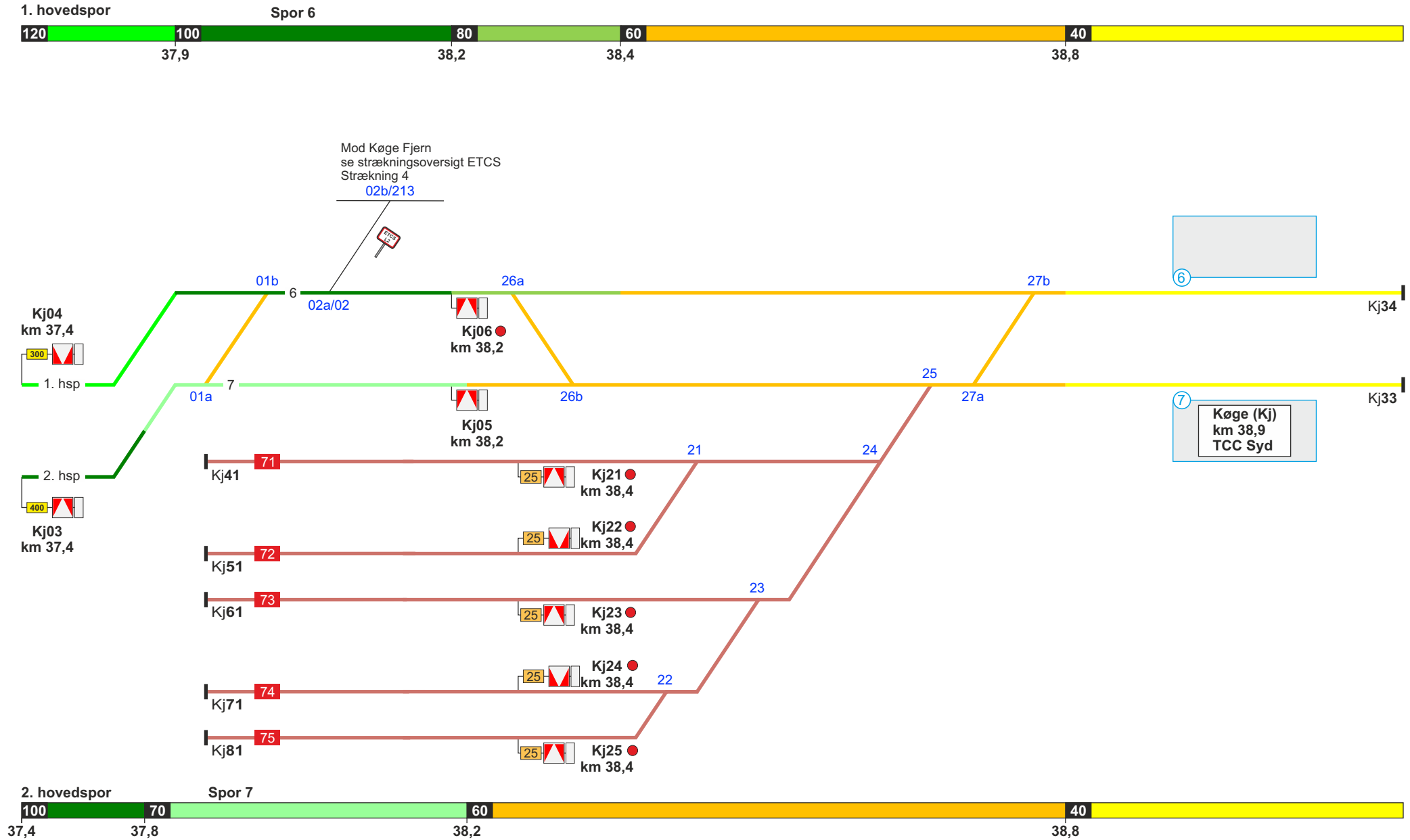

Se modsatte køreretning

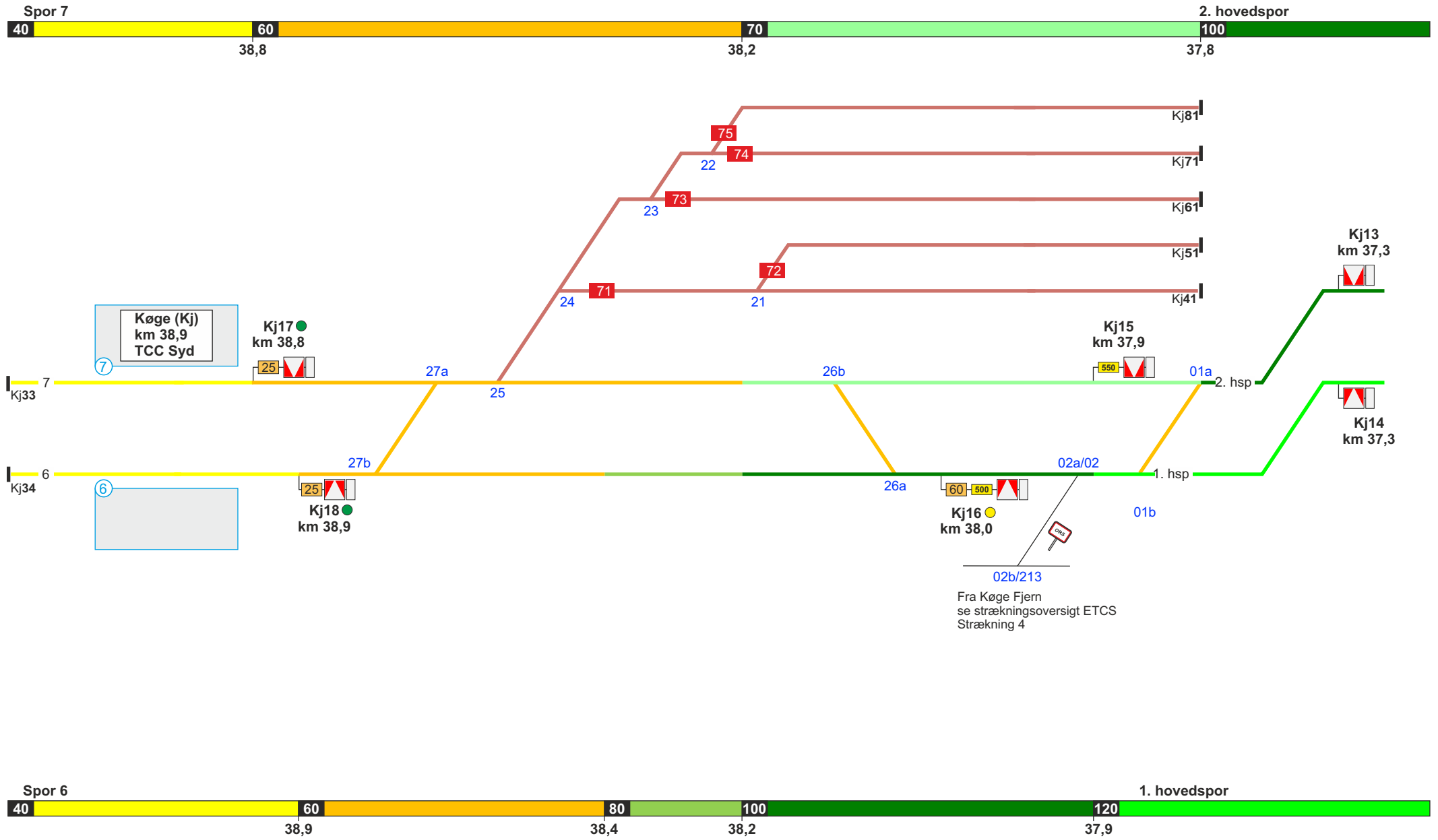

Se modsatte køreretning

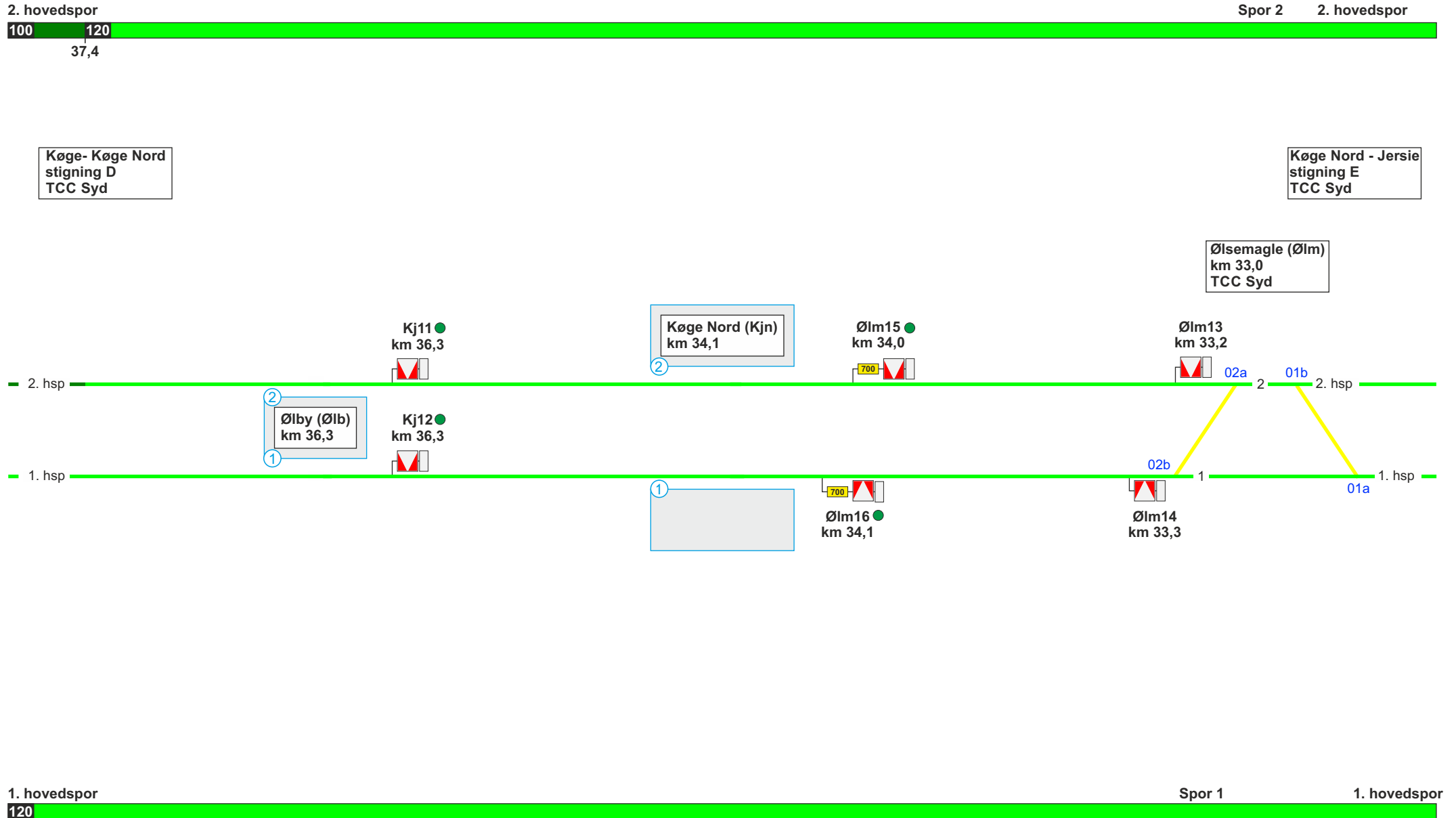

Se modsatte køreretning



Jersie - Solrød Strand  
stigning E  
TCC Syd

Solrød Strand - Jersie  
stigning F  
TCC Syd

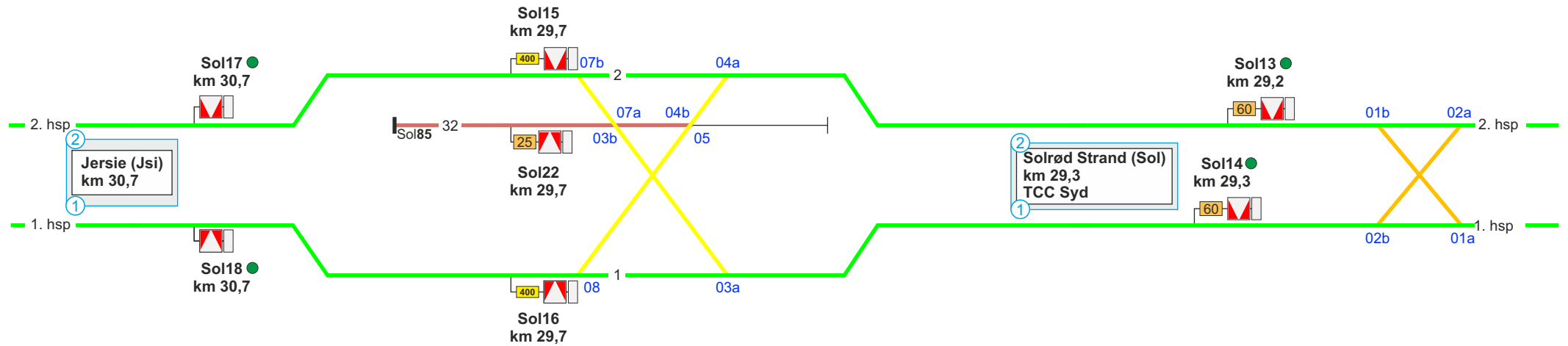

Se modsatte køreretning



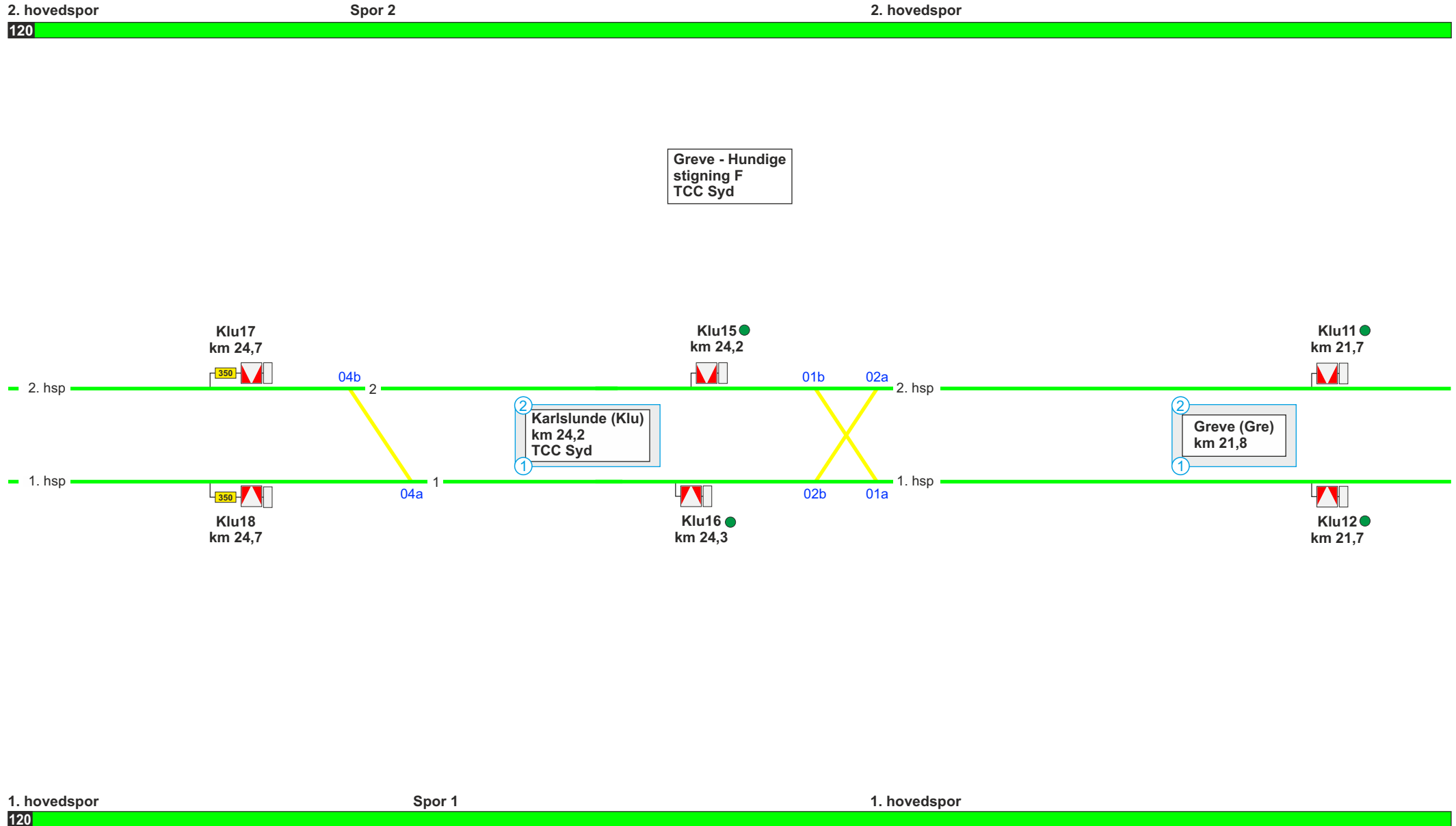

Se modsatte køreretning

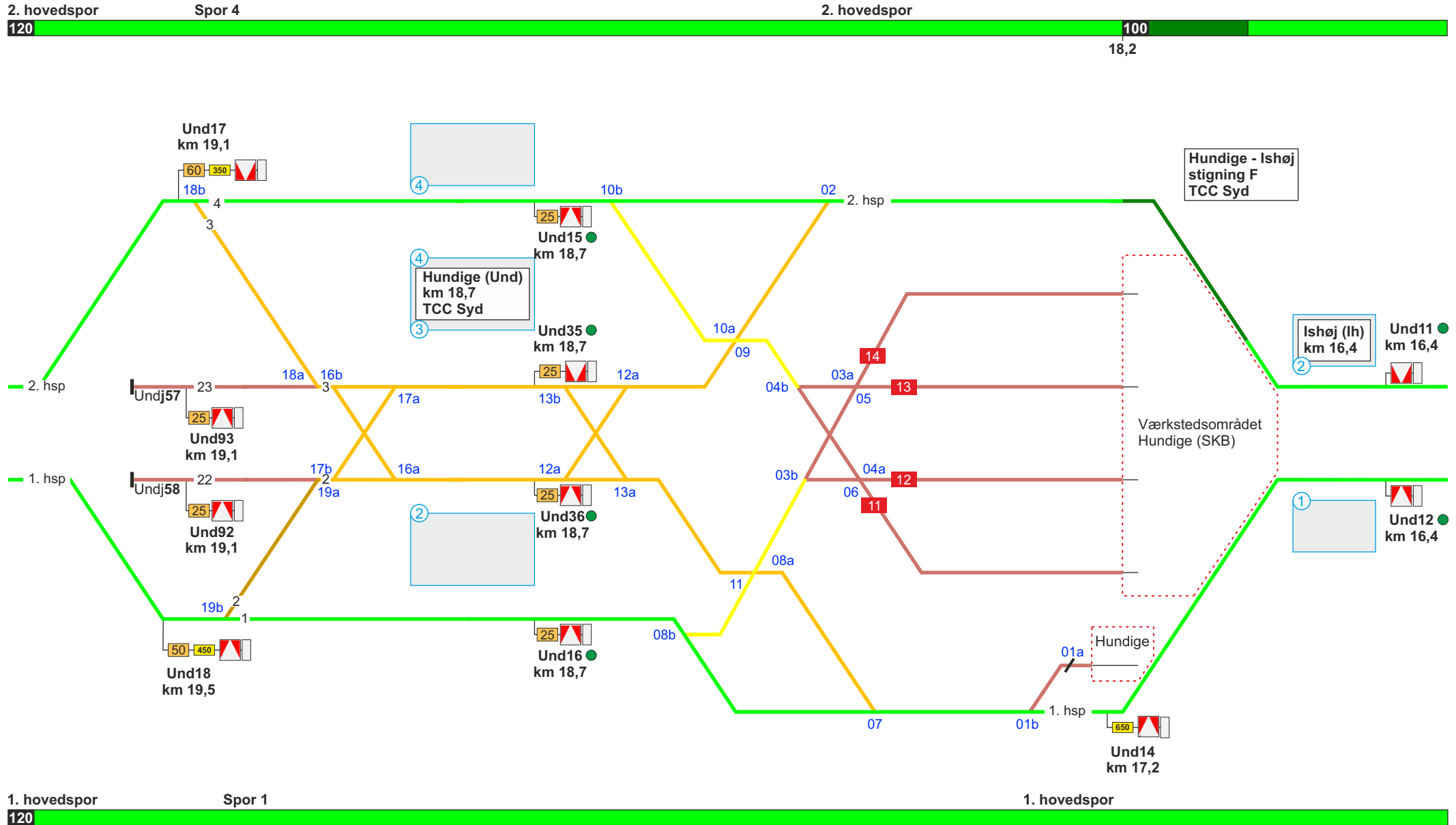

Se modsatte køreretning

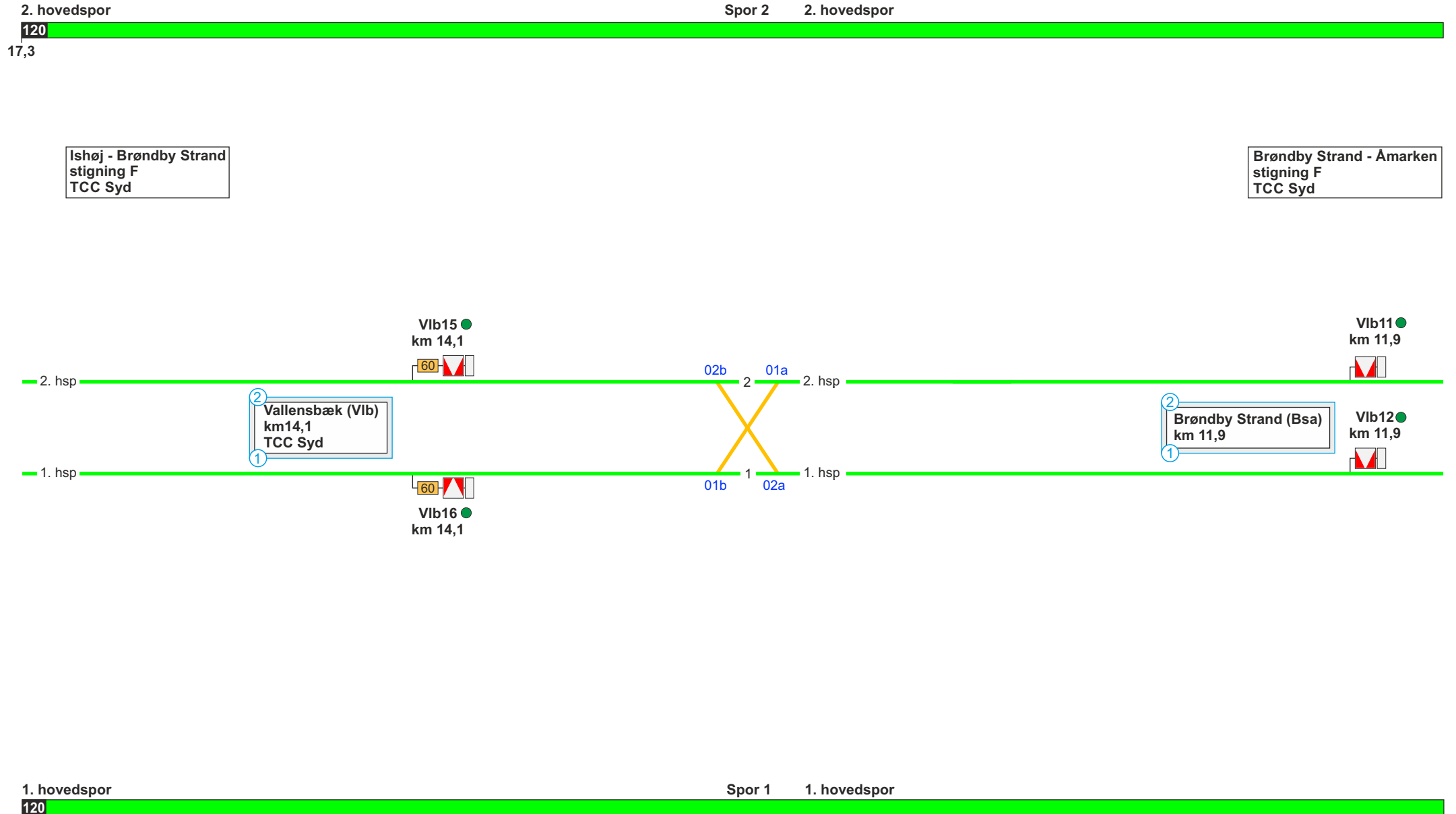

Se modsatte køreretning



Avedøre - Åmarken  
stigning F

Åmarken - Sydhavn  
stigning F  
TCC City

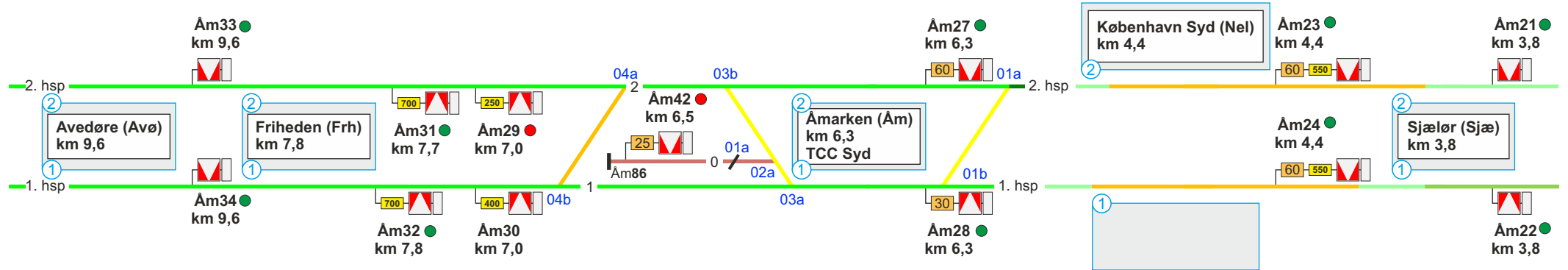

Se modsatte køreretning

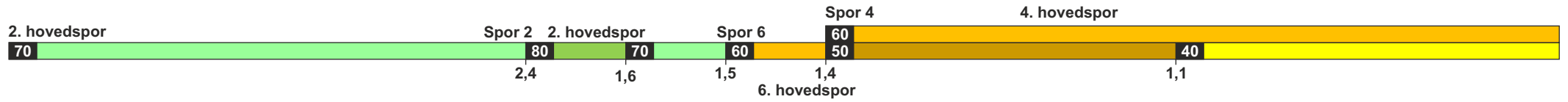

Skelbæk (Slb)  
km 1,3  
TCC City



Fra Valby  
strækning 810

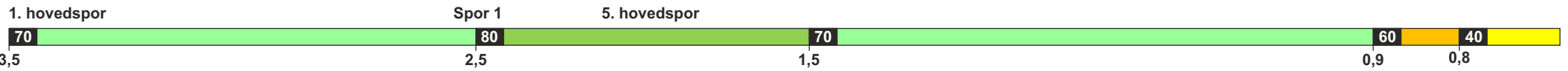
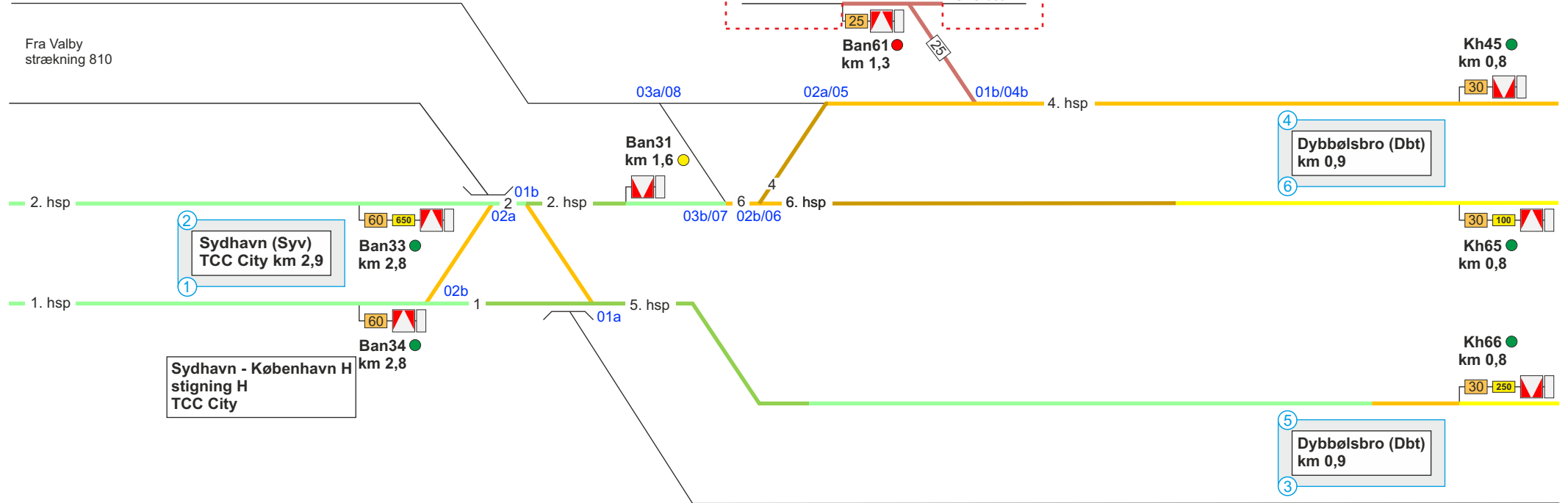

Se modsatte køreretning

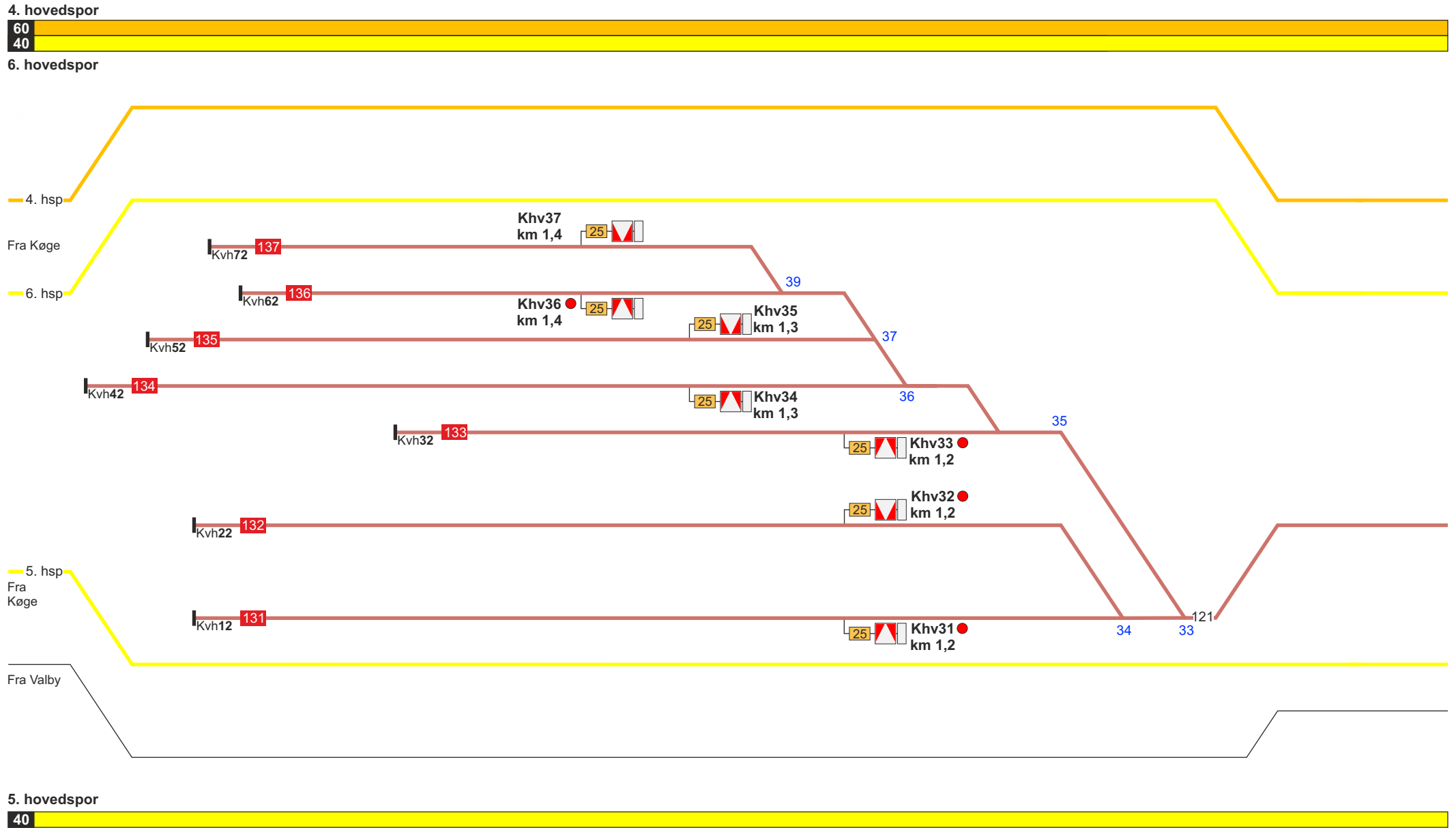

Se modsatte køreretning

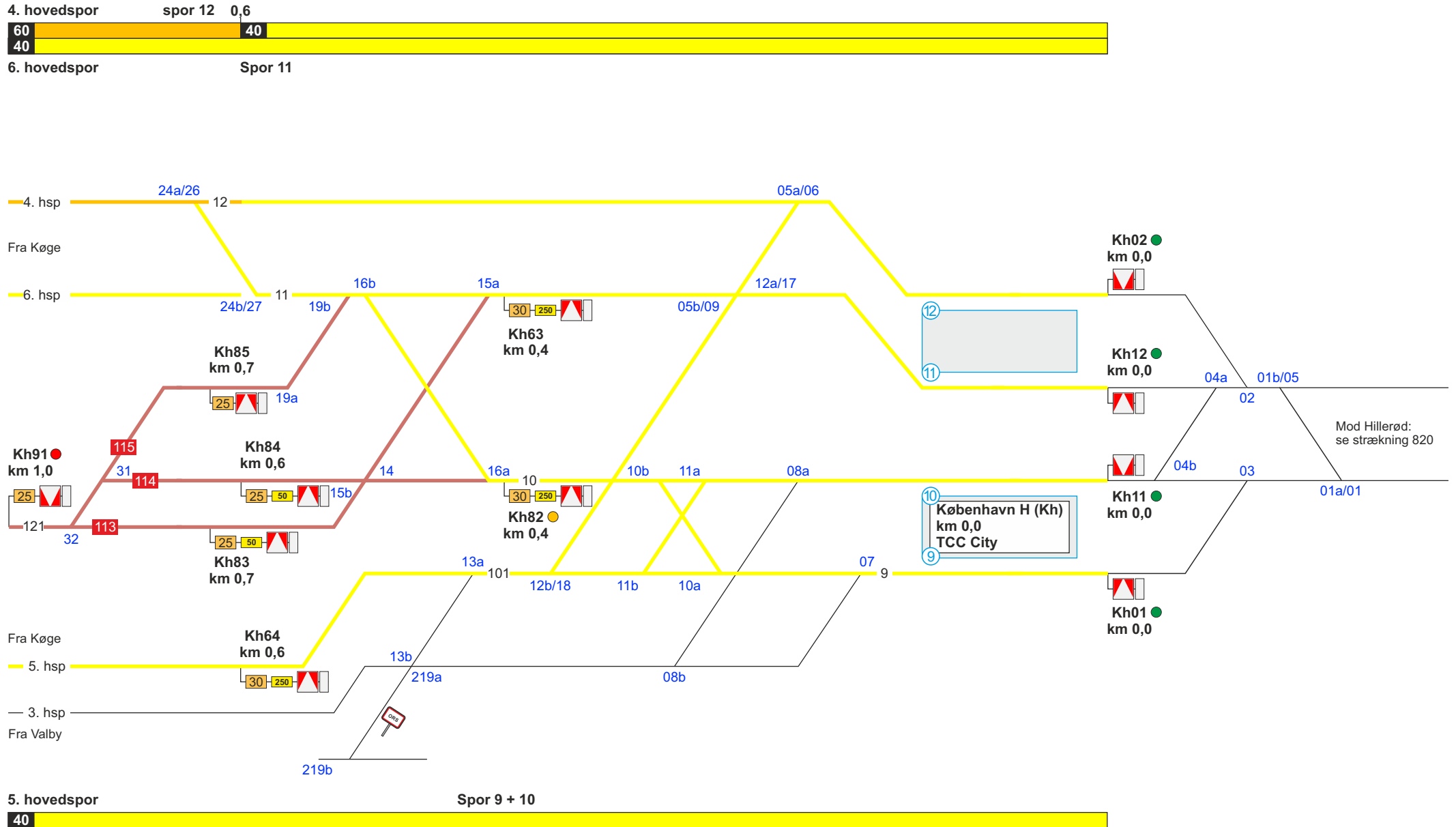

Se modsatte køreretning

\*) Bemærk særligt standsningsforhold i spor 9

## 860. Hellerup - Klampenborg

### Strækningshastighed for køretøjer med CBTC:

| Delstrækning           | Strækningshastighed (km/t) |
|------------------------|----------------------------|
| Hellerup - Klampenborg | 100                        |

### Strækningshastighed for køretøjer med ICI:

| Delstrækning           | Strækningshastighed (km/t) |
|------------------------|----------------------------|
| Hellerup - Klampenborg | 70                         |

### Telefonoplysninger:

| Delstrækning           | Telefonnummer         |
|------------------------|-----------------------|
| Hellerup - Klampenborg | TCC Nord: 82 34 80 26 |



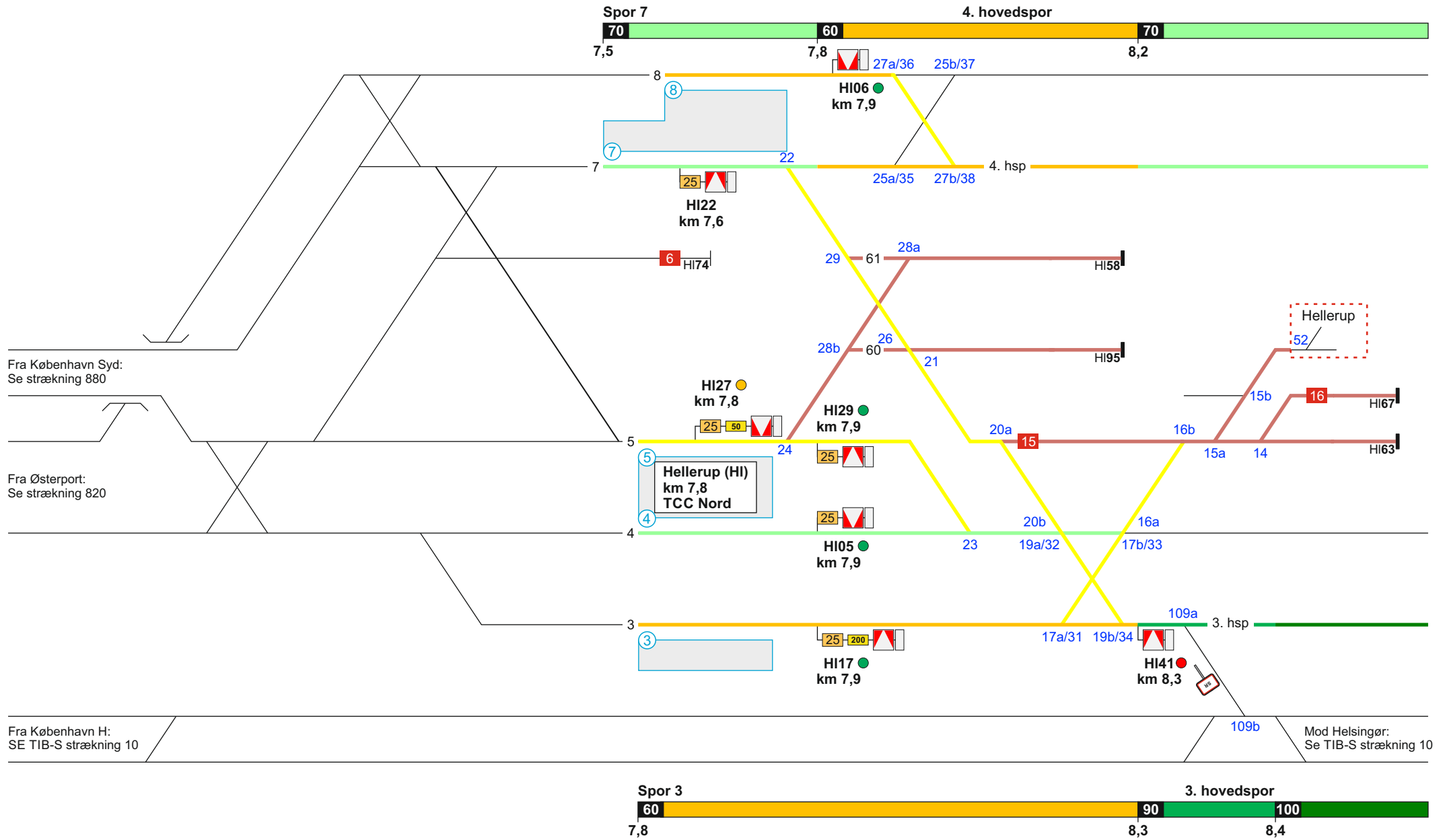

Se modsatte køreretning

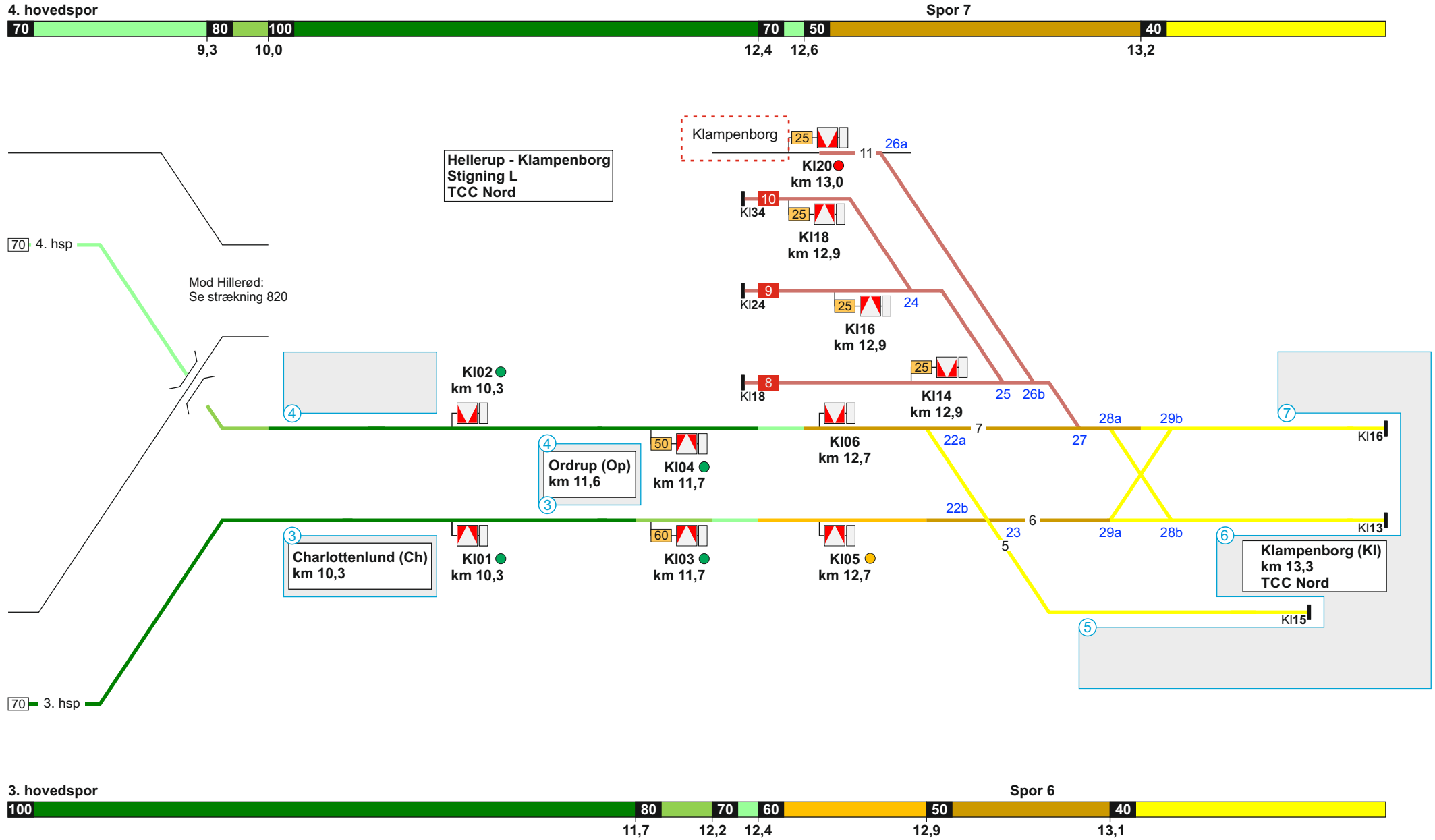

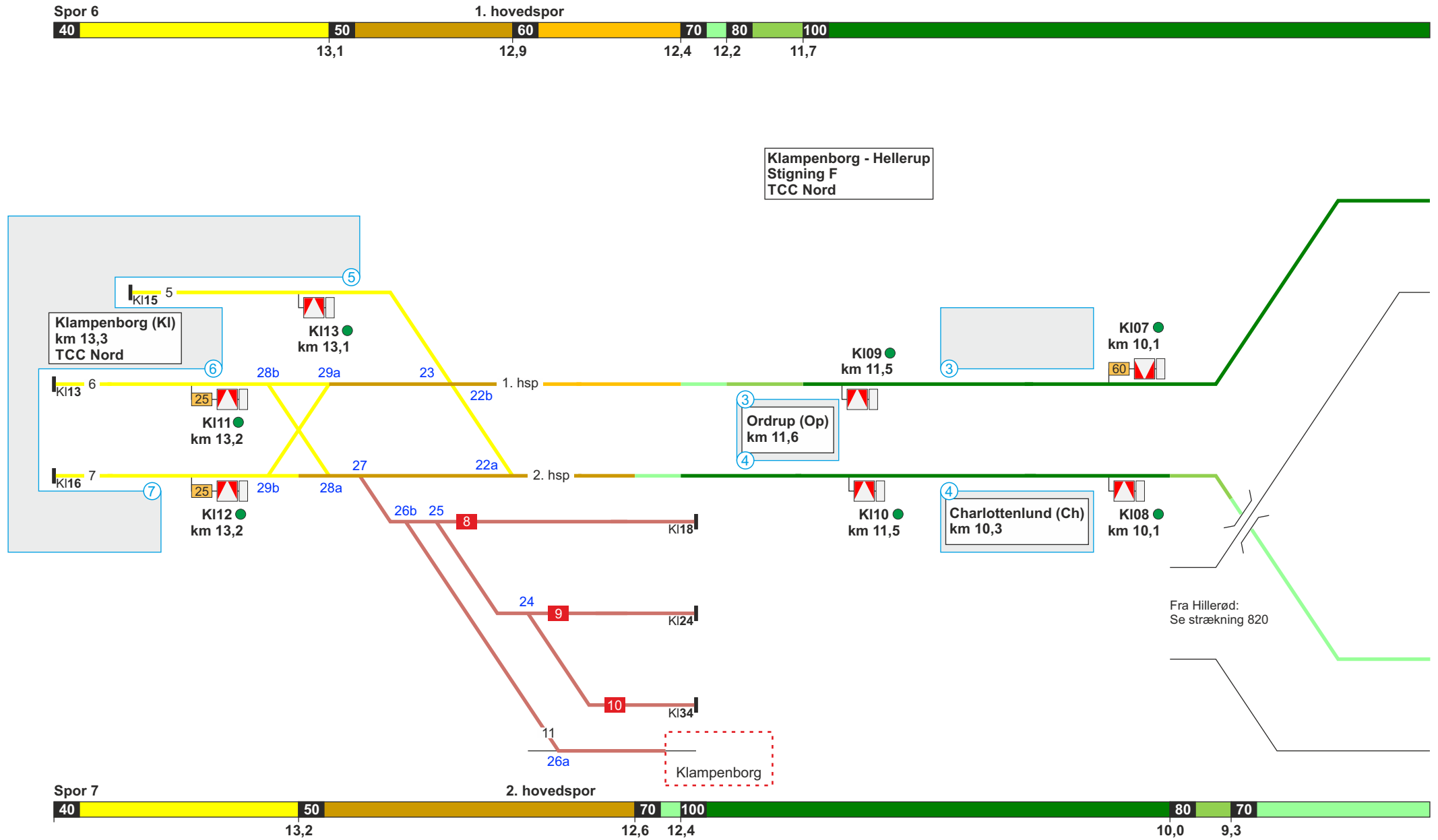

Se modsatte køreretning

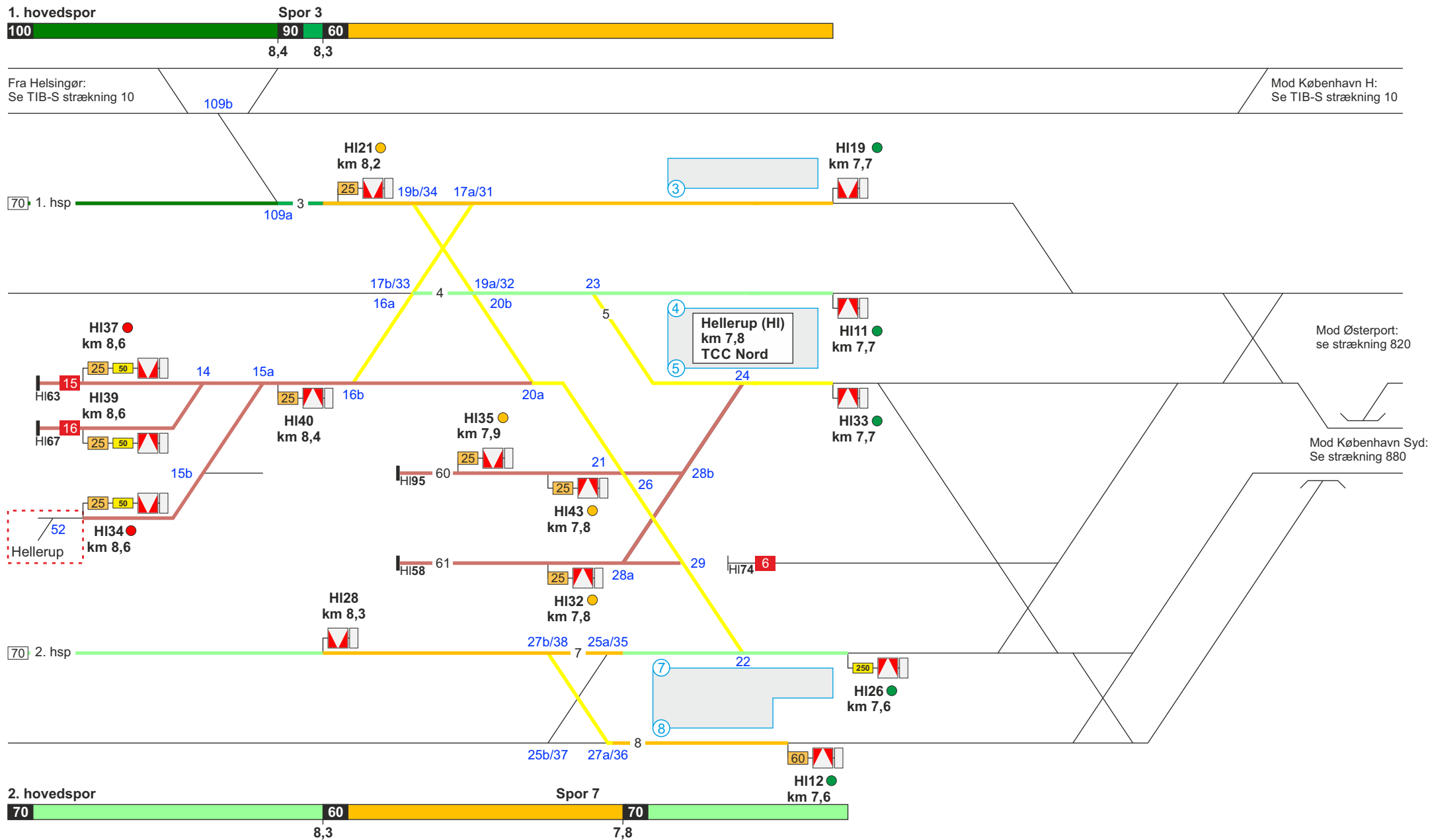

Se modsatte køreretning

**880. København Syd - Hellerup****Strækningshastighed for køretøjer med CBTC:**

| Delstrækning             | Strækningshastighed (km/t) |
|--------------------------|----------------------------|
| København Syd - Hellerup | 80                         |

**Strækningshastighed for køretøjer med ICI:**

| Delstrækning             | Strækningshastighed (km/t) |
|--------------------------|----------------------------|
| København Syd - Hellerup | 70                         |

**Telefonoplysninger:**

| Delstrækning               | Telefonnummer         |
|----------------------------|-----------------------|
| København Syd - (Hellerup) | TCC Øst: 82 34 80 25  |
| Hellerup                   | TCC Nord: 82 34 80 26 |

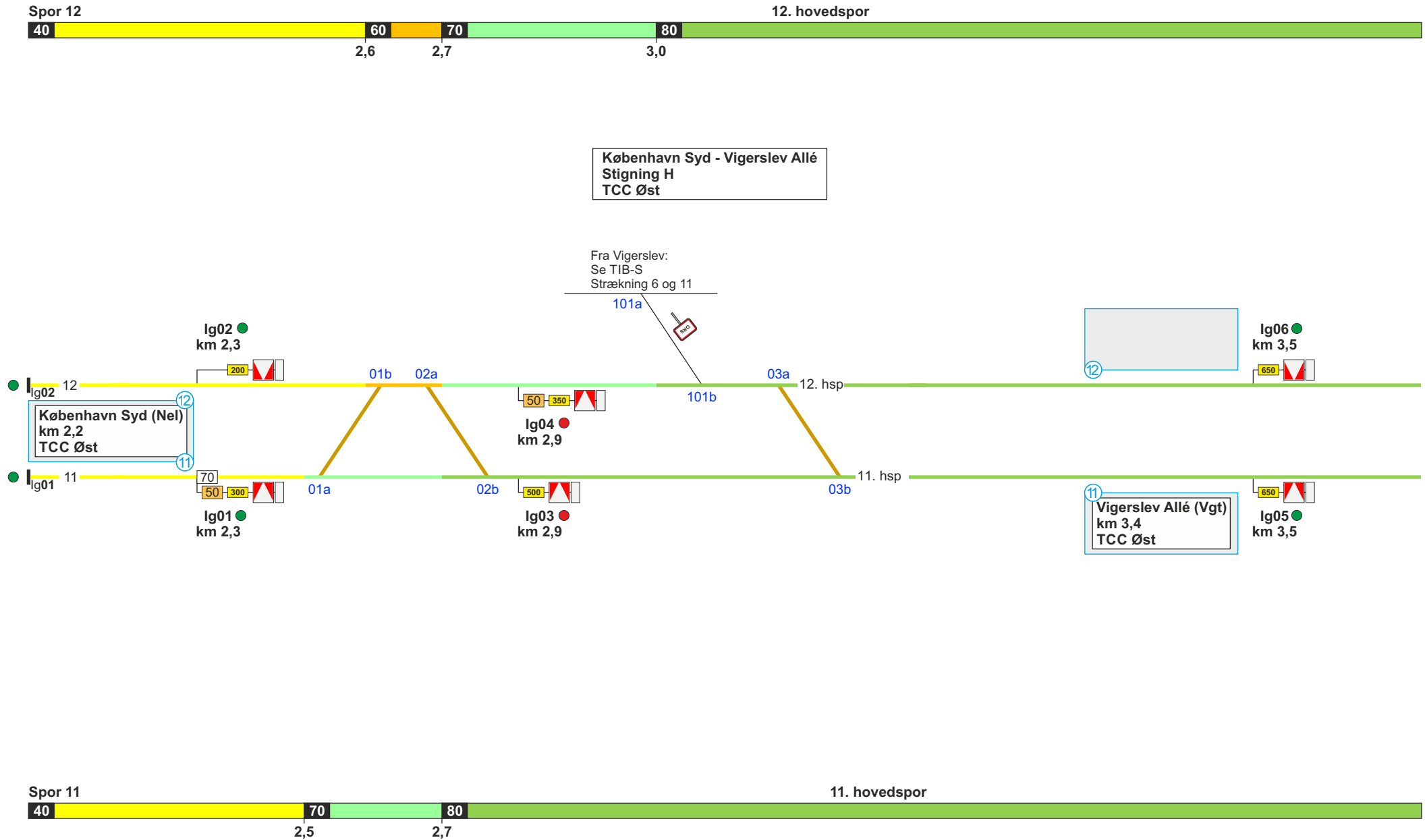

Se modsatte køreretning

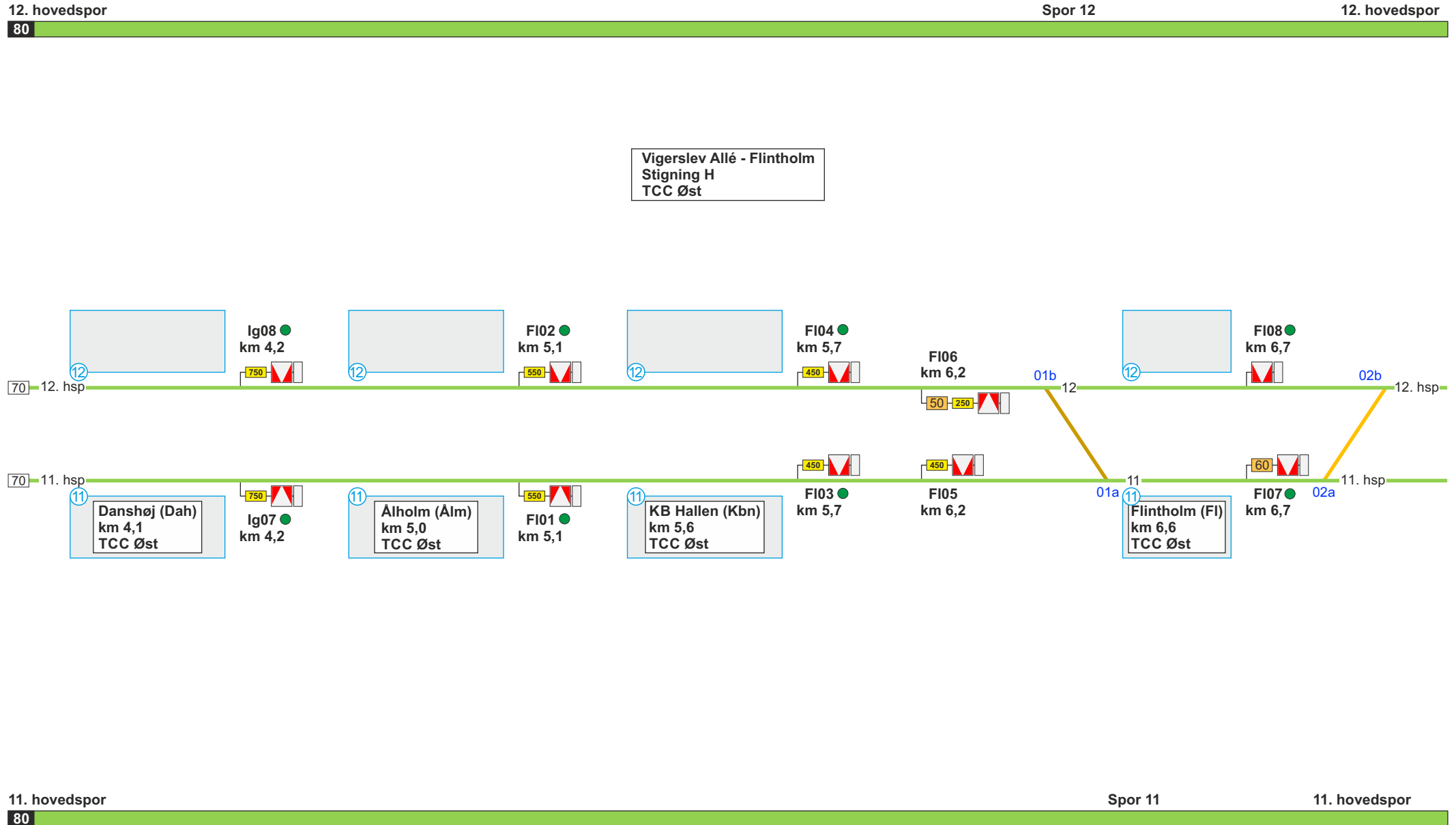

Se modsatte køreretning

12. hovedspor



Flintholm - Lersøen  
Stigning H  
TCC Øst

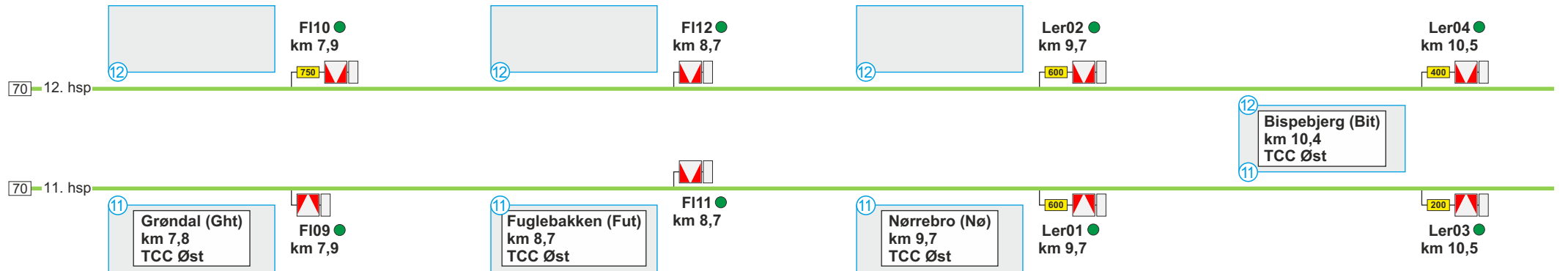

11. hovedspor



Se modsatte køreretning



12. hovedspor Spor 12

2. hovedspor

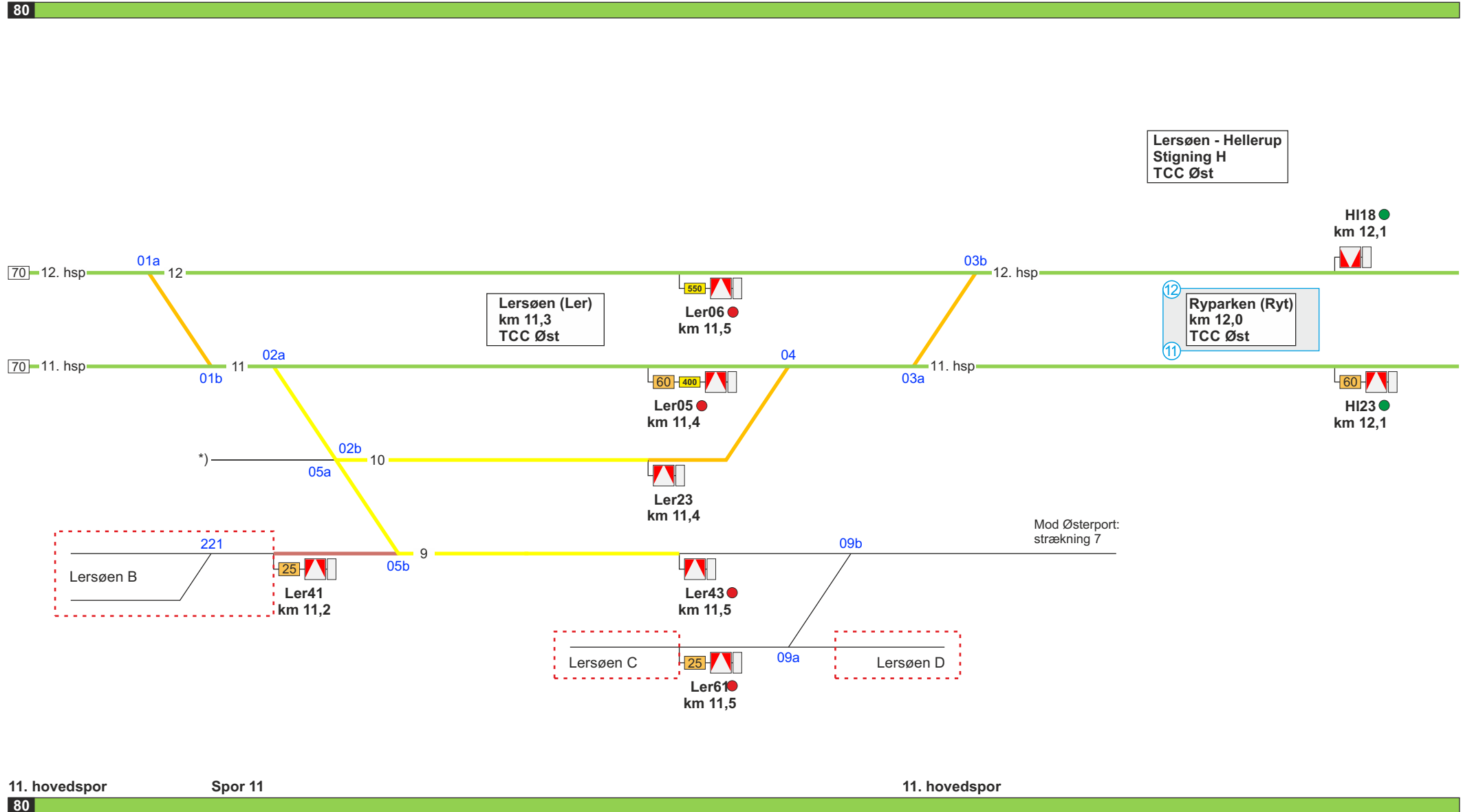

Se modsatte køreretning

\*) Sporet umiddelbart efter dobbeltrettet stopmærker er "ikke trafikeret spor".

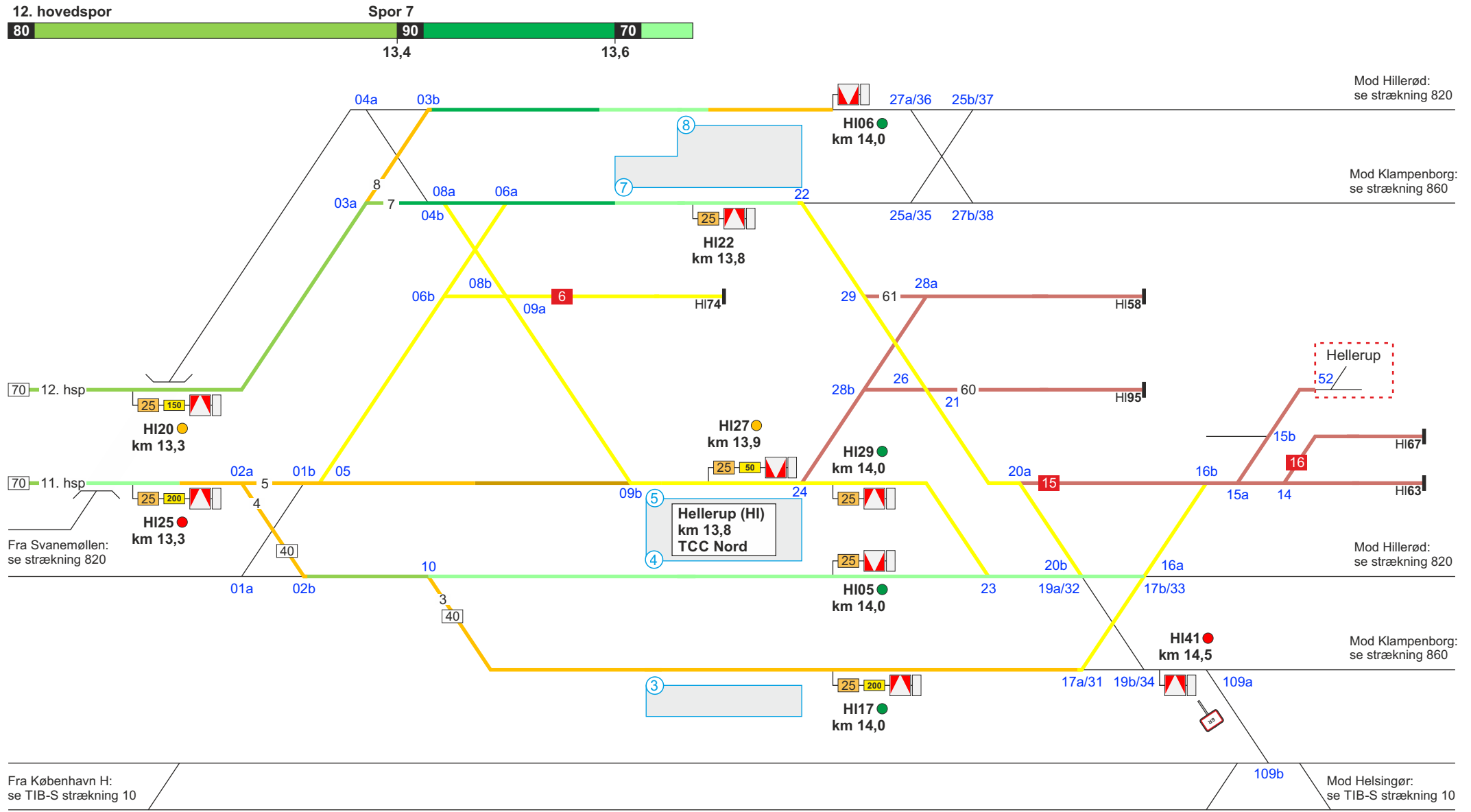

Se modsatte køreretning

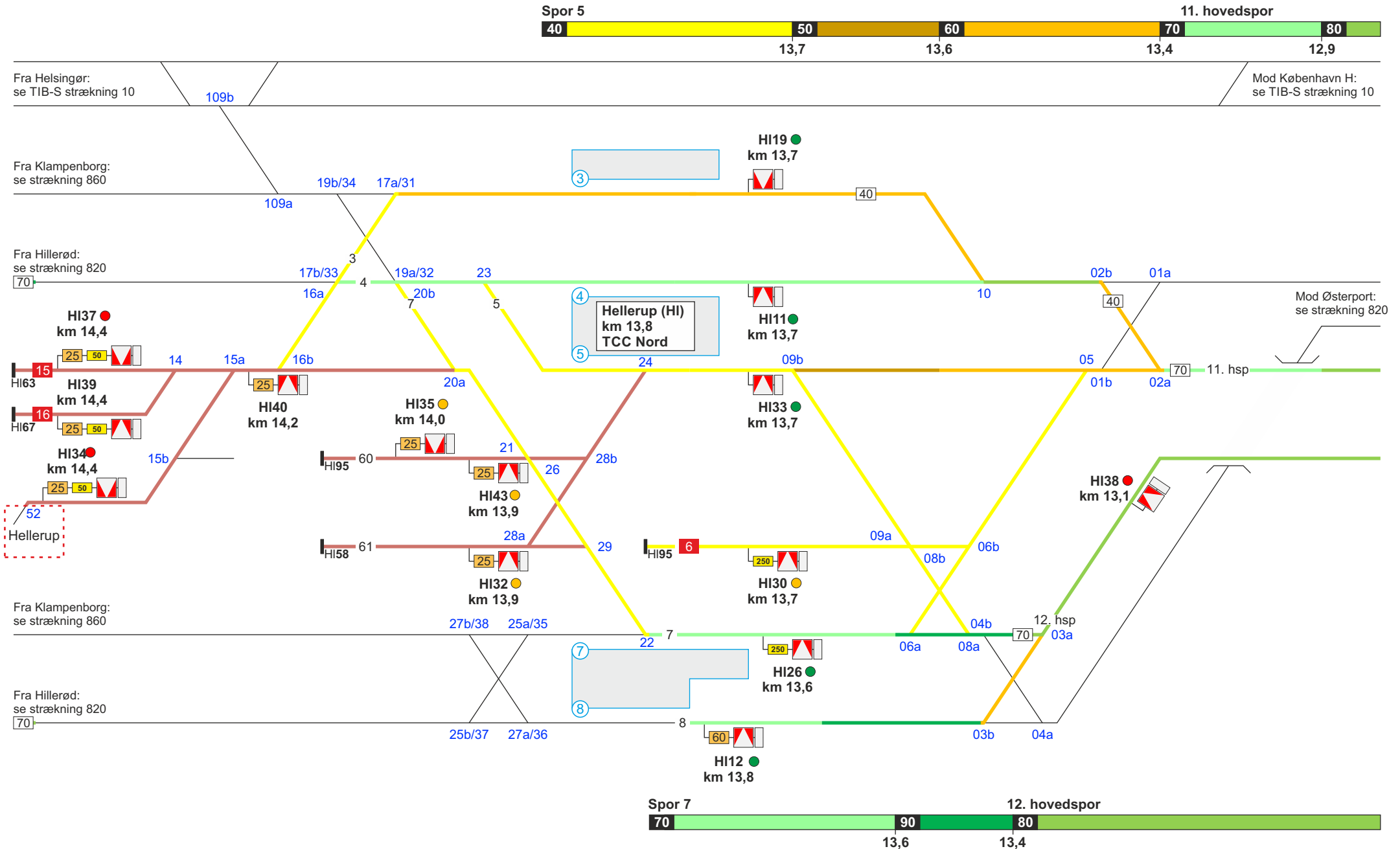

Se modsatte køreretning

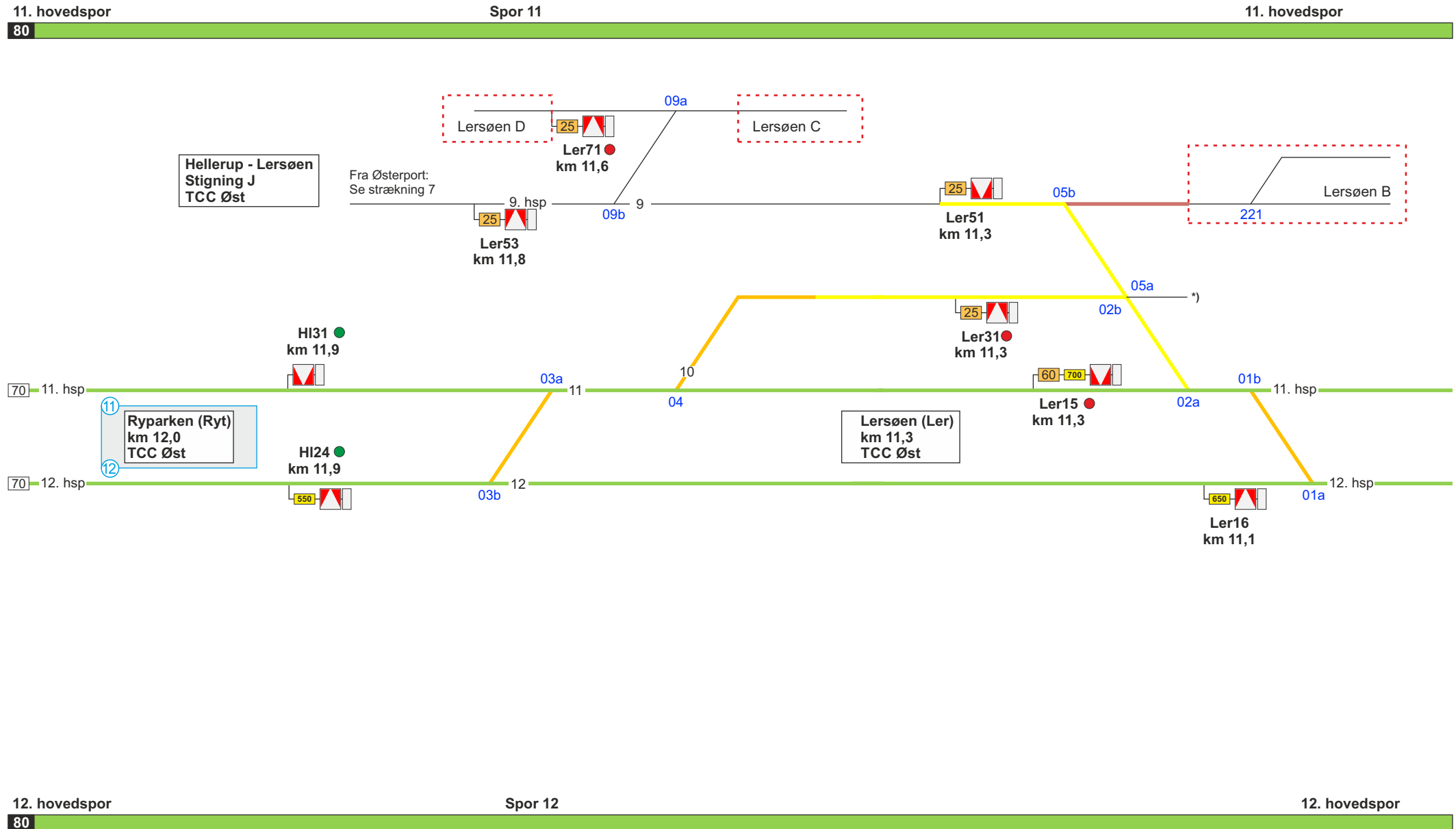

Se modsatte køreretning

\*) Sporet umiddelbart efter dobbeltrettet stopmærker er "ikke trafikeret spor".

11. hovedspor

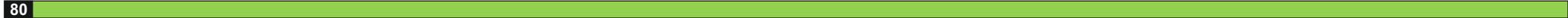

Lersøen - Flintholm  
Stigning D  
TCC Øst

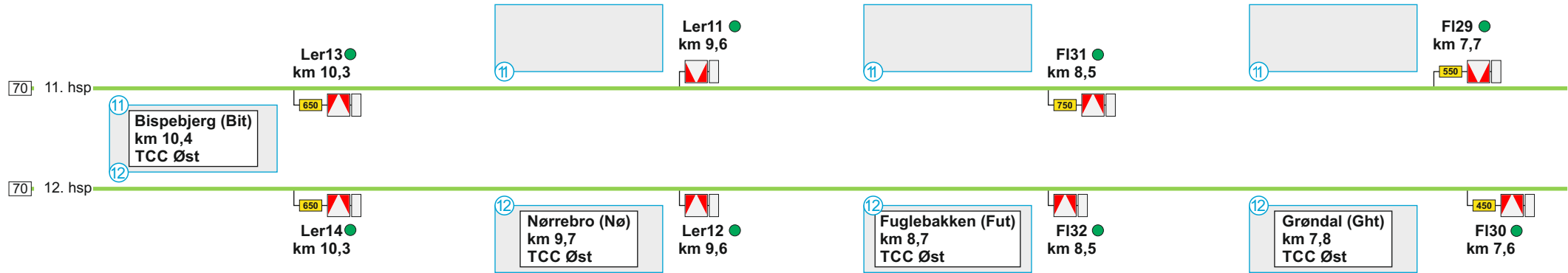

12. hovedspor



Se modsatte køreretning

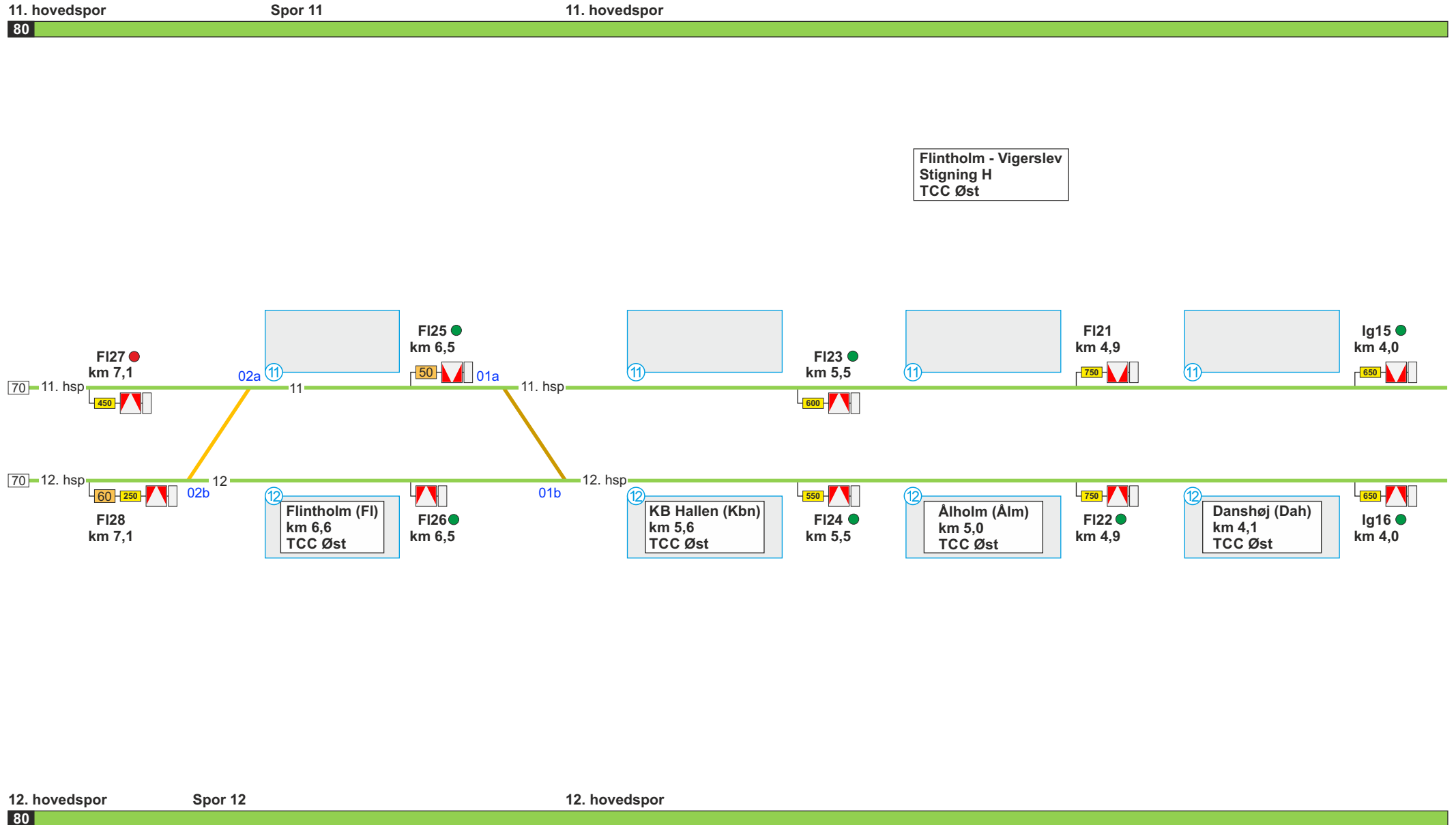

Se modsatte køreretning

11. hovedspor

Spor 11



Flintholm - København Syd  
Stigning H  
TCC Øst

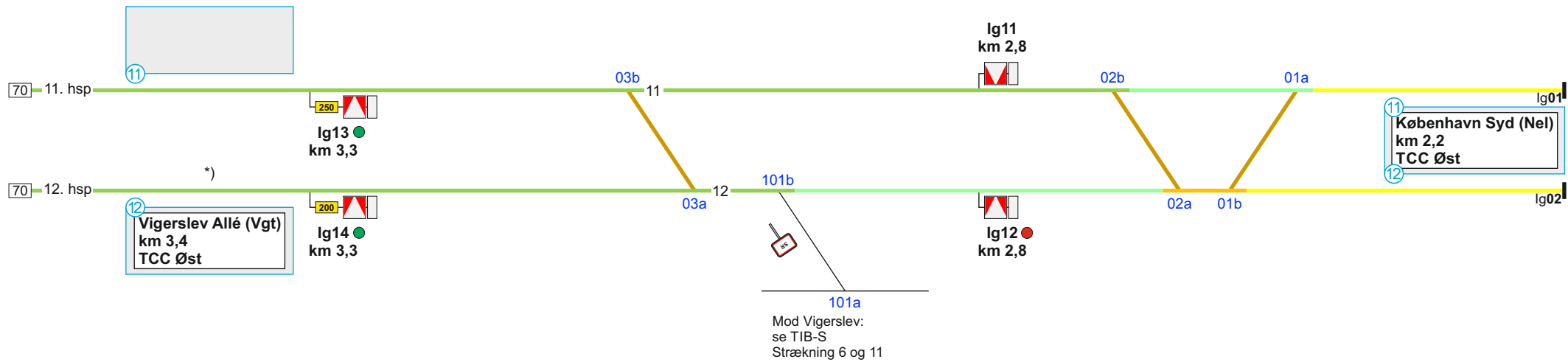

12. hovedspor

Spor 12

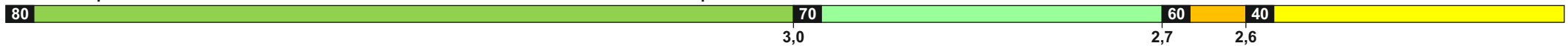

Se modsatte køreretning

\*) Ved automatisk standsning vil SE tog standse nærmest udgangen, hvilket for spor 12 er ca. 12 m. før "2" standsningsmærket. Mærket er fælles for de to forskudte perroner, og placeringen sikrer, at SE tog også i spor 11 er helt ved perron ved manuel standsning.